



## GRIGLIE DI ESTRAZIONE PASSO 25mm

### OVERVIEW

## SERIE GR

GR: Griglie di estrazione passo 25 mm in alluminio estruso anodizzato.

#### CARATTERISTICHE:

Telaio: in alluminio estruso, larghezza 25 mm, con bordi arrotondati, costruito in quattro parti collegate in modo invisibile mediante assemblaggio meccanico.

Alette: in alluminio estruso con interasse di 25 mm, unite tra loro e con il telaio tramite due o più tubetti verticali.

Serranda, opzionale: interamente in acciaio, con alette multiple a movimento contrapposto.

Controtelaio di montaggio, opzionale: in lamiera d'acciaio.

Versioni portafiltro: numerose versioni per foglio filtrante.

Installazione della griglia: con sistema senza viti con clips;  
con sistema tradizionale a vite direttamente nella condotta o a parete.  
Per le installazioni a soffitto, si sconsiglia l'uso di clip.

Finitura: disponibile in alluminio anodizzato naturale o verniciato a polvere RAL 9010 o RAL 9003.

Altri tipi di verniciatura disponibili su richiesta.

#### AMBIENTI NON ADATTI

I prodotti in alluminio non sono adatti all'installazione in ambienti con atmosfera contenente sostanze corrosive per questo materiale e in particolare contenenti cloro, come piscine, centri benessere e alcuni tipi di industrie alimentari.

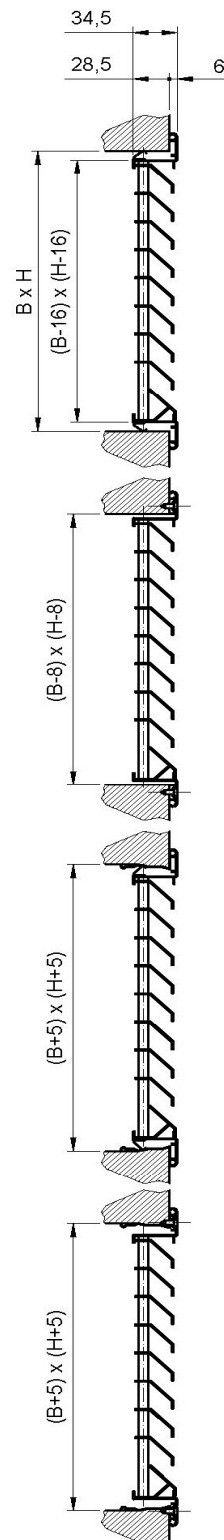
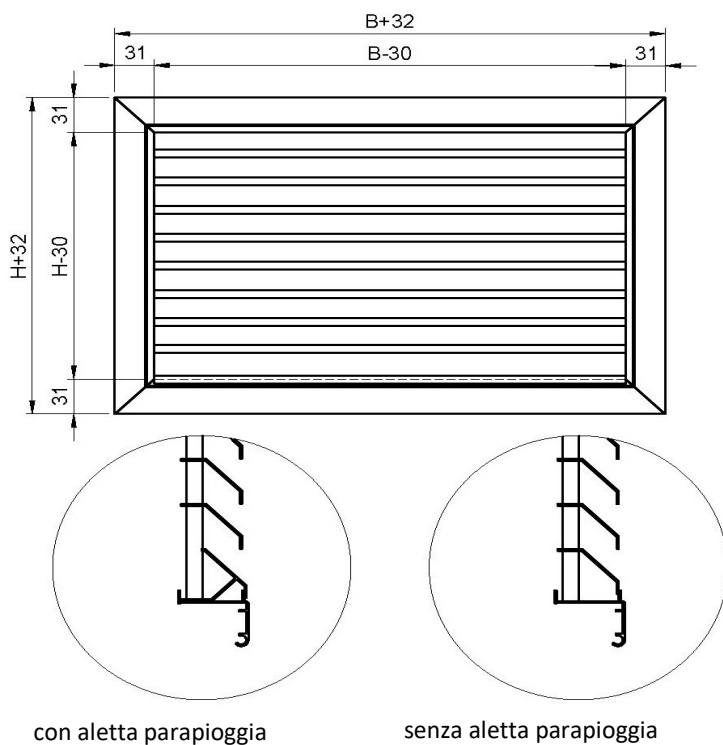

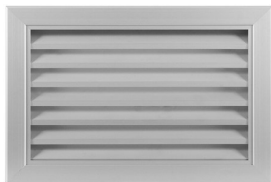

## GRIGLIE DI ESTRAZIONE PASSO 25mm

OVERVIEW

SERIE  
GR

**GR2:** Griglie di estrazione passo 25 mm in alluminio estruso anodizzato, telaio portafiltro per foglio filtrante (spessore iniziale 15 mm), sistema di apertura: cerniera sul lato superiore (angolo massimo 85°) e magneti sul lato inferiore.

Installazione a parete, non a soffitto.

**GR3:** Griglie di estrazione passo 25 mm in alluminio estruso anodizzato, telaio portafiltro per foglio filtrante (spessore iniziale 15 mm), sistema di apertura: cerniera sul lato superiore (angolo massimo 85°) e viti sul lato inferiore.

Installazione a parete o a soffitto.

**GR4:** Griglie di estrazione passo 25 mm in alluminio estruso anodizzato, telaio portafiltro per foglio filtrante (spessore iniziale 15 mm), sistema di apertura: cerniera sul lato superiore (angolo massimo 85°) e pomello sul lato inferiore.

Installazione a parete o a soffitto.

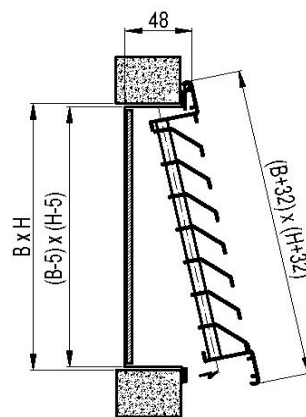

**GR2: fissaggio con magneti**

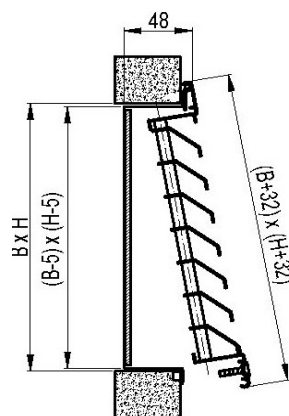

**GR3: fissaggio con viti**

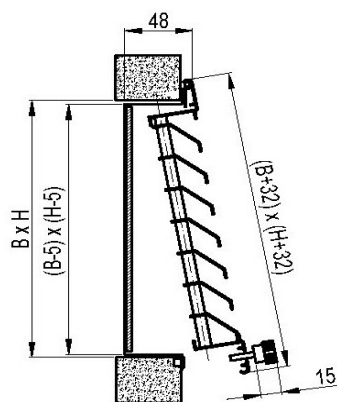

**GR4: fissaggio con pomelli**



## GRIGLIE DI ESTRAZIONE PASSO 25mm

OVERVIEW

SERIE  
GR

**GR21:** Griglie di estrazione passo 25 mm in alluminio estruso anodizzato, telaio portafiltro per foglio filtrante (spessore iniziale 15 mm), sistema di apertura: a clips su entrambi i lati. Installazione a parete, non a soffitto.

**GR22:** Griglie di estrazione passo 25 mm mm in alluminio estruso anodizzato, telaio portafiltro per filtro lavabile (spessore iniziale 15 mm), sistema di apertura: tramite magneti su entrambi i lati. Installazione a parete, non a soffitto.

**GR23:** Griglie di estrazione passo 25 mm in alluminio estruso anodizzato, telaio portafiltro per foglio filtrante (spessore iniziale 15 mm), sistema di apertura: tramite viti su entrambi i lati. Installazione a parete o a soffitto.

**GR24:** Griglie di estrazione passo 25 mm in alluminio estruso anodizzato, telaio portafiltro per foglio filtrante (spessore iniziale 15 mm), sistema di apertura: tramite pomelli su entrambi i lati. Installazione a parete o a soffitto.

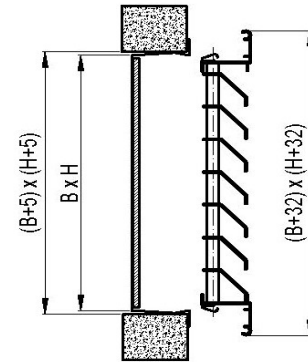

**GR21: fissaggio con clips**

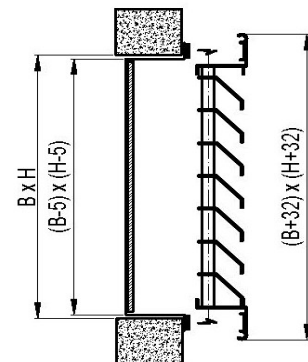

**GR22: fissaggio con magneti**

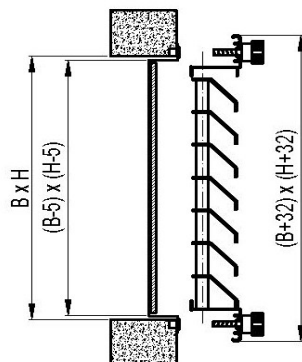

**GR24: fissaggio con pomelli**

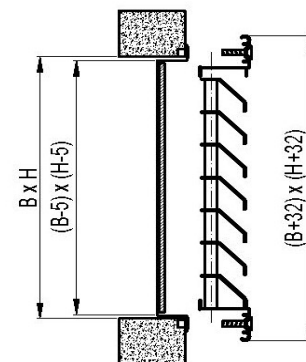

**GR23: fissaggio con viti**

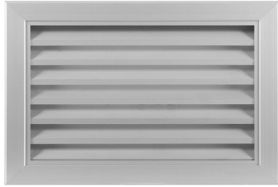

**GRIGLIE DI ESTRAZIONE  
PASSO 25mm**

**SERIE  
GR**

**PERFORMANCE**

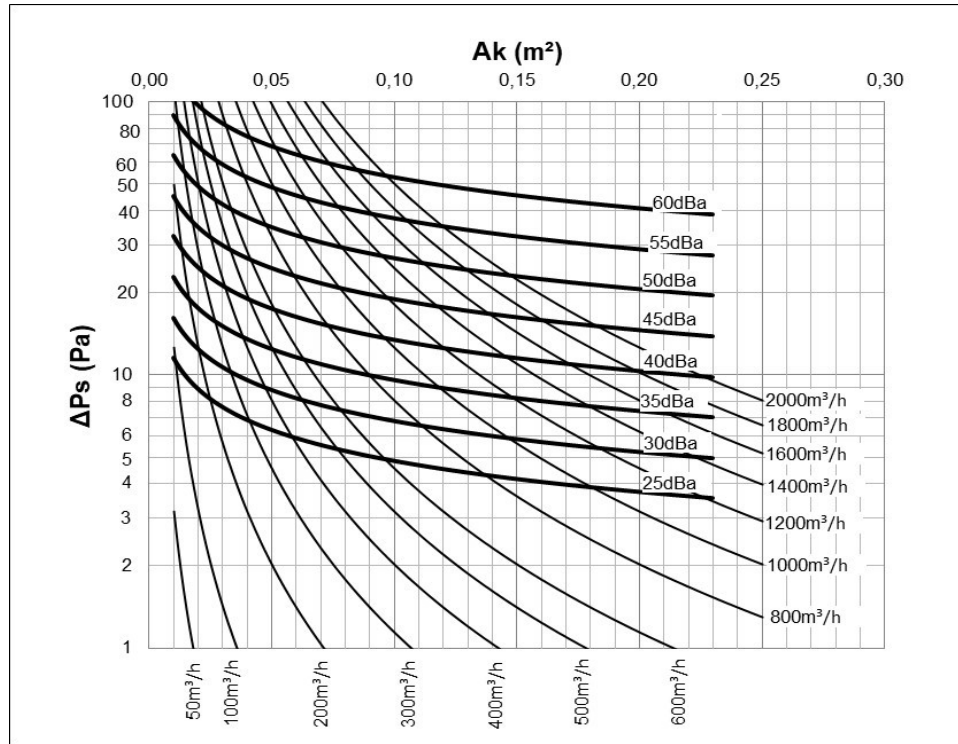

**SEZIONE EFFICACE  $A_k$  [m<sup>2</sup>]**

ALTEZZA [mm]	BASE [mm]																
	200	300	400	500	600	700	800	900	1000	1100	1200	1300	1400	1500	1600	1700	1800
100	0,006	0,009	0,013	0,016	0,020	0,023	0,027	0,030	0,034	0,037	0,041	0,044	0,048	0,051	0,055	0,058	0,062
200	0,018	0,028	0,039	0,049	0,060	0,070	0,081	0,091	0,102	0,112	0,123	0,133	0,144	0,154	0,165	0,175	0,186
300	0,030	0,047	0,065	0,082	0,100	0,117	0,135	0,152	0,170	0,187	0,205	0,222	0,240	0,257	0,275	0,292	0,310
400	0,042	0,066	0,091	0,115	0,140	0,164	0,189	0,213	0,238	0,262	0,287	0,311	0,336	0,360	0,385	0,409	0,434
500	0,054	0,085	0,117	0,148	0,180	0,211	0,243	0,274	0,305	0,337	0,368	0,400	0,431	0,463	0,494	0,526	0,557
600	0,065	0,104	0,142	0,181	0,219	0,258	0,296	0,335	0,373	0,412	0,450	0,489	0,527	0,566	0,604	0,643	0,681
700	0,077	0,123	0,168	0,214	0,259	0,305	0,350	0,396	0,441	0,487	0,532	0,578	0,623	0,669	0,714	0,760	0,805
800	0,089	0,142	0,194	0,247	0,299	0,352	0,404	0,457	0,509	0,562	0,614	0,667	0,719	0,772	0,824	0,877	0,929
900	0,101	0,161	0,220	0,280	0,339	0,399	0,458	0,518	0,577	0,637	0,696	0,756	0,815	0,875	0,934	0,993	1,053
1000	0,113	0,180	0,246	0,312	0,379	0,445	0,512	0,578	0,645	0,711	0,778	0,844	0,911	0,977	1,044	1,110	1,177
1100	0,125	0,198	0,272	0,345	0,419	0,492	0,566	0,639	0,713	0,786	0,860	0,933	1,007	1,080	1,154	1,227	1,301
1200	0,137	0,217	0,298	0,378	0,459	0,539	0,620	0,700	0,781	0,861	0,942	1,022	1,103	1,183	1,264	1,344	1,425
1300	0,149	0,236	0,324	0,411	0,499	0,586	0,674	0,761	0,849	0,936	1,024						
1400	0,161	0,255	0,350	0,444	0,539	0,633	0,728	0,822	0,916	1,011	1,105						
1500	0,173	0,274	0,375	0,477	0,578	0,680	0,781	0,883	0,984	1,086	1,187						
1600	0,184	0,293	0,401	0,510	0,618	0,727	0,835	0,944	1,052	1,161	1,269						
1700	0,196	0,312	0,427	0,543	0,658	0,774	0,889	1,005	1,120	1,236	1,351						
1800	0,208	0,331	0,453	0,576	0,698	0,821	0,943	1,066	1,188	1,311	1,433						





**GRIGLIE DI ESTRAZIONE  
PASSO 25mm**

**SERIE  
GR**

**PERFORMANCE**

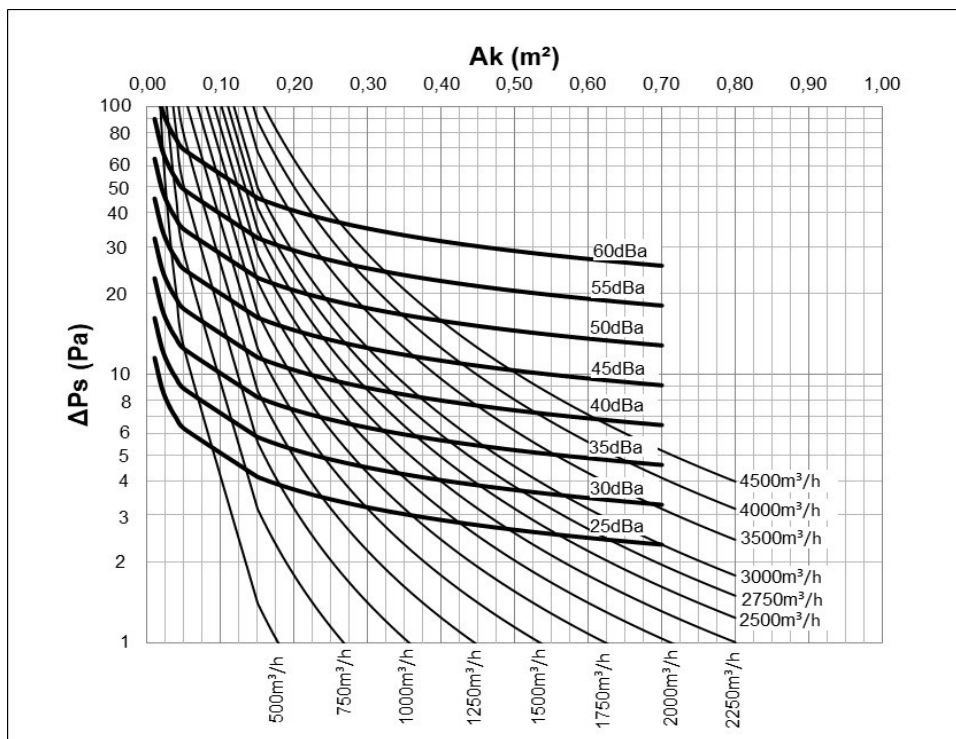
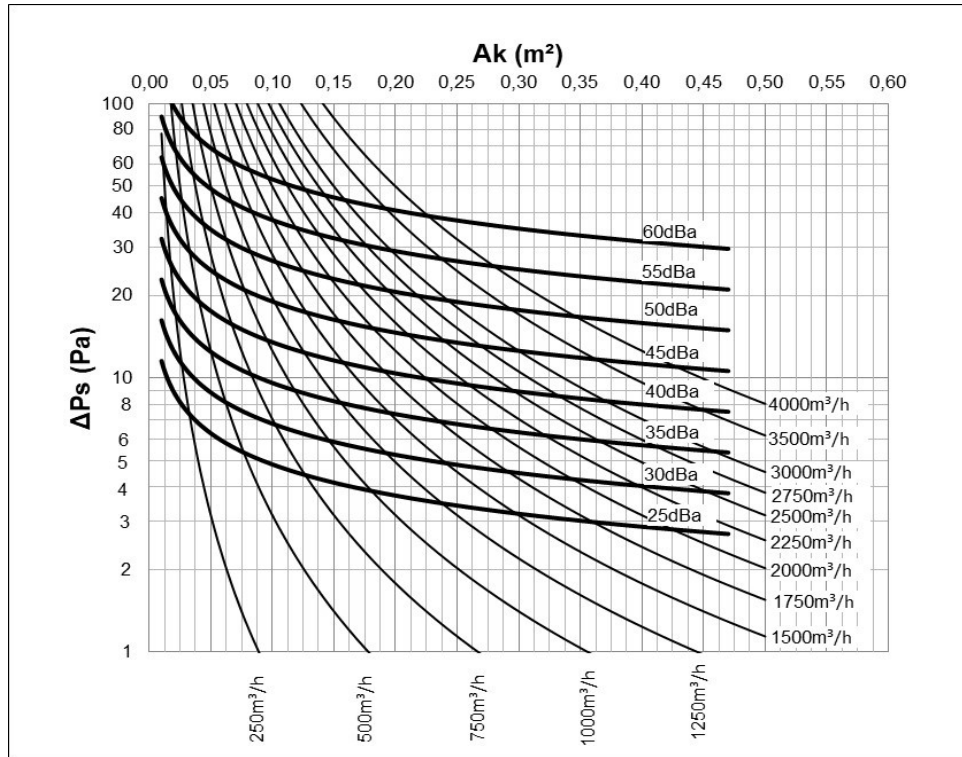

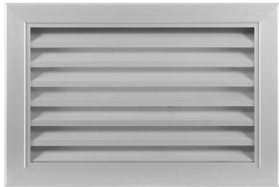

**GRIGLIE DI ESTRAZIONE  
PASSO 25mm**

**PERFORMANCE**

**SERIE  
GR**

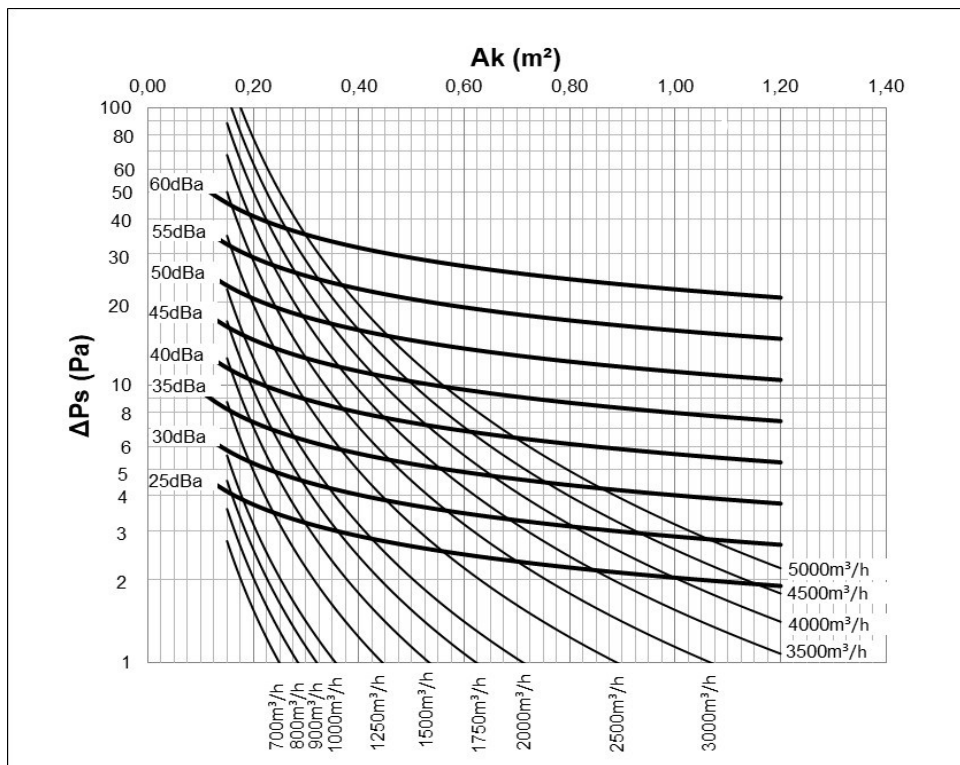



**GRIGLIE DI ESTRAZIONE  
PASSO 25mm**

**SERIE  
GR**

**PESI**

**PESO [kg] GR NON PORTAFILTRO**

ALTEZZA [mm]	BASE [mm]																
	200	300	400	500	600	700	800	900	1000	1100	1200	1300	1400	1500	1600	1700	1800
100	0,31	0,41	0,49	0,59	0,68	0,77	0,88	0,98	1,06	1,16	1,25	1,33	1,44	1,54	1,64	1,73	1,83
200	0,47	0,61	0,76	0,91	1,04	1,20	1,36	1,50	1,65	1,80	1,95	2,10	2,26	2,41	2,57	2,72	2,87
300	0,62	0,83	1,03	1,22	1,42	1,63	1,84	2,04	2,24	2,44	2,65	2,86	3,08	3,27	3,51	3,71	3,90
400	0,78	1,04	1,28	1,54	1,79	2,06	2,32	2,58	2,83	3,09	3,36	3,62	3,89	4,15	4,43	4,68	4,94
500	0,94	1,24	1,55	1,86	2,15	2,49	2,81	3,11	3,42	3,74	4,07	4,37	4,71	5,02	5,36	5,67	5,98
600	1,08	1,45	1,81	2,17	2,52	2,93	3,29	3,66	4,02	4,38	4,77	5,13	5,53	5,88	6,30	6,66	7,02
700	1,25	1,67	2,08	2,49	2,90	3,35	3,78	4,20	4,62	5,02	5,47	5,89	6,34	6,76	7,23	7,64	8,06
800	1,42	1,88	2,35	2,82	3,27	3,80	4,27	4,74	5,20	5,67	6,19	6,66	7,17	7,64	8,16	8,63	9,10
900	1,56	2,09	2,61	3,13	3,65	4,23	4,76	5,27	5,80	6,32	6,89	7,41	8,00	8,51	9,10	9,62	10,14
1000	1,72	2,30	2,87	3,45	4,02	4,66	5,22	5,80	6,38	6,95	7,60	8,18	8,81	9,39	10,03	10,60	11,18
1100	1,89	2,51	3,14	3,78	4,40	5,08	5,71	6,34	6,97	7,60	8,30	8,92	9,63	10,26	10,96	11,59	12,23
1200	2,03	2,72	3,41	4,09	4,76	5,51	6,21	6,89	7,57	8,26	9,01	9,70	10,46	11,13	11,89	12,57	13,25
1300	2,19	2,93	3,67	4,40	5,13	5,95	6,69	7,43	8,17	8,90	9,72						
1400	2,36	3,15	3,93	4,73	5,51	6,38	7,19	7,98	8,76	9,56	10,43						
1500	2,53	3,36	4,21	5,06	5,88	6,82	7,68	8,51	9,36	10,21	11,12						
1600	2,68	3,58	4,48	5,37	6,26	7,26	8,15	9,05	9,95	10,84	11,84						
1700	2,84	3,79	4,74	5,69	6,63	7,69	8,64	9,60	10,54	11,49	12,55						
1800	3,00	3,99	5,00	6,01	7,00	8,12	9,13	10,13	11,13	12,14	13,25						

**PESO [kg] GR PORTAFILTRO CON FOGLIO FILTRANTE**

ALTEZZA [mm]	BASE [mm]														
	200	300	400	500	600	700	800	900	1000	1100	1200	1300	1400	1500	1600
100	0,58	0,76	0,94	1,13	1,32	1,50	1,70	1,88	2,06	2,24	2,43	2,61	2,81	2,99	3,19
200	0,84	1,07	1,33	1,57	1,80	2,07	2,31	2,55	2,79	3,02	3,29	3,53	3,78	4,03	4,27
300	1,10	1,40	1,71	2,00	2,32	2,62	2,91	3,22	3,51	3,82	4,14	4,45	4,76	5,05	5,38
400	1,36	1,72	2,08	2,45	2,80	3,17	3,53	3,89	4,25	4,61	5,00	5,36	5,73	6,09	6,48
500	1,62	2,02	2,46	2,87	3,28	3,73	4,15	4,56	4,99	5,40	5,85	6,26	6,70	7,14	7,57
600	1,87	2,36	2,82	3,29	3,77	4,29	4,77	5,24	5,72	6,19	6,70	7,18	7,69	8,16	8,68
700	2,14	2,68	3,20	3,74	4,27	4,84	5,38	5,92	6,45	6,98	7,55	8,09	8,66	9,19	9,78
800	2,40	2,98	3,57	4,17	4,76	5,41	5,99	6,59	7,17	7,77	8,42	9,01	9,63	10,23	10,86
900	2,65	3,30	3,95	4,59	5,25	5,96	6,61	7,26	7,91	8,57	9,25	9,91	10,62	11,26	11,98
1000	2,91	3,61	4,32	5,03	5,74	6,51	7,21	7,92	8,64	9,34	10,12	10,83	11,59	12,30	13,08
1100	3,16	3,94	4,70	5,47	6,24	7,06	7,83	8,60	9,36						
1200	3,42	4,25	5,08	5,91	6,72	7,62	8,46	9,26	10,09						
1300	3,68	4,57	5,45	6,32	7,21	8,18	9,06	9,95	10,83						
1400	3,93	4,88	5,82	6,75	7,71	8,74	9,67	10,62	11,55						
1500	4,20	5,19	6,20	7,21	8,20	9,29	10,29	11,28	12,29						
1600	4,45	5,51	6,57	7,63	8,69	9,84	10,90	11,97	13,03						

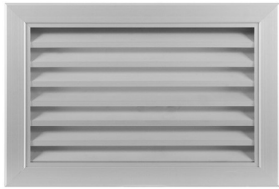

## GRIGLIE DI ESTRAZIONE

PASSO 25mm

COME ORDINARE

SERIE

GR

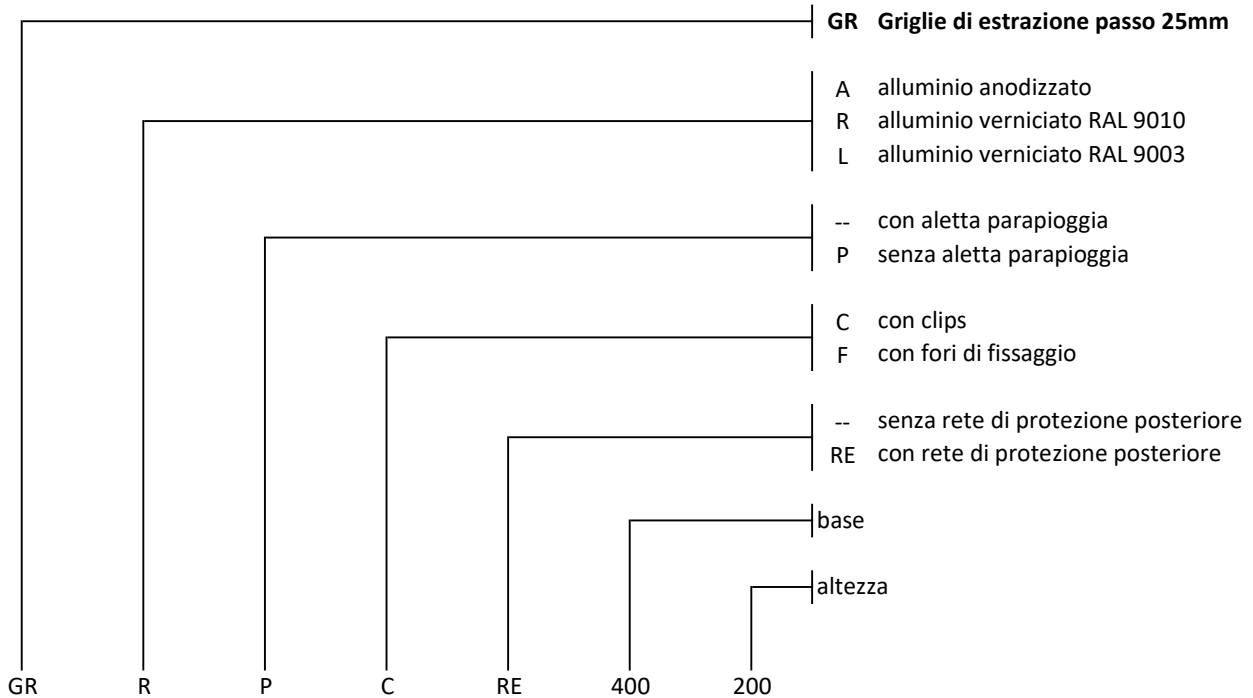

### MISURE REALIZZABILI - INCREMENTO STANDARD PASSO 50mm

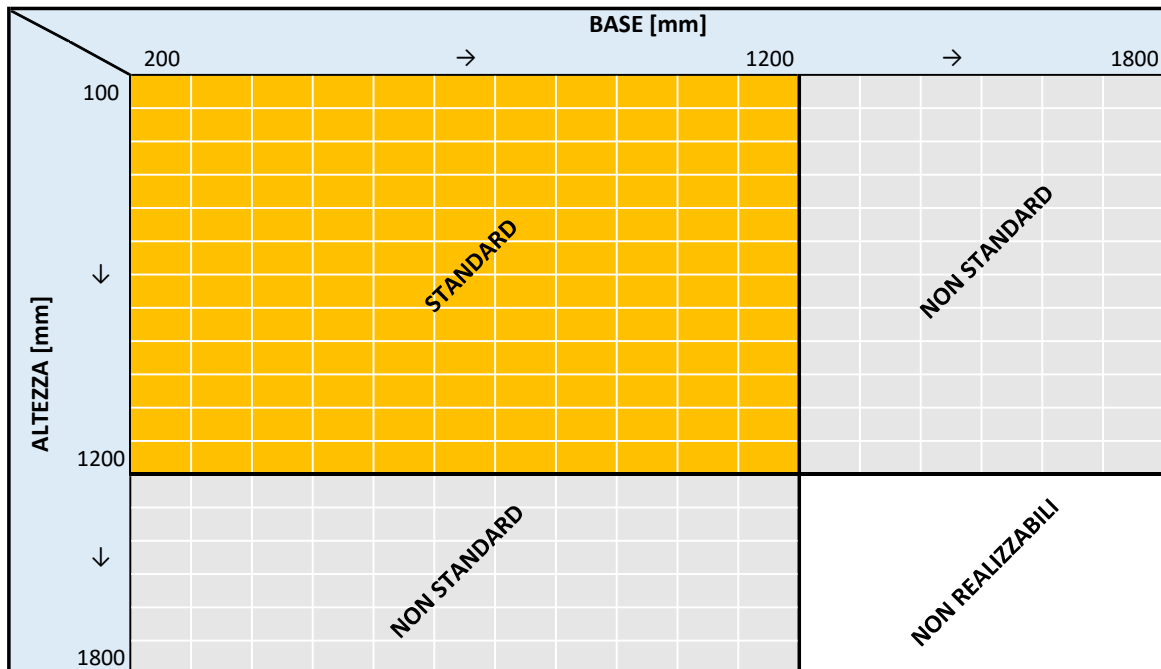





**GRIGLIE DI ESTRAZIONE  
PASSO 25mm**

**SERIE  
GR**

**COME ORDINARE  
VERSIONI PORTAFILTRO**

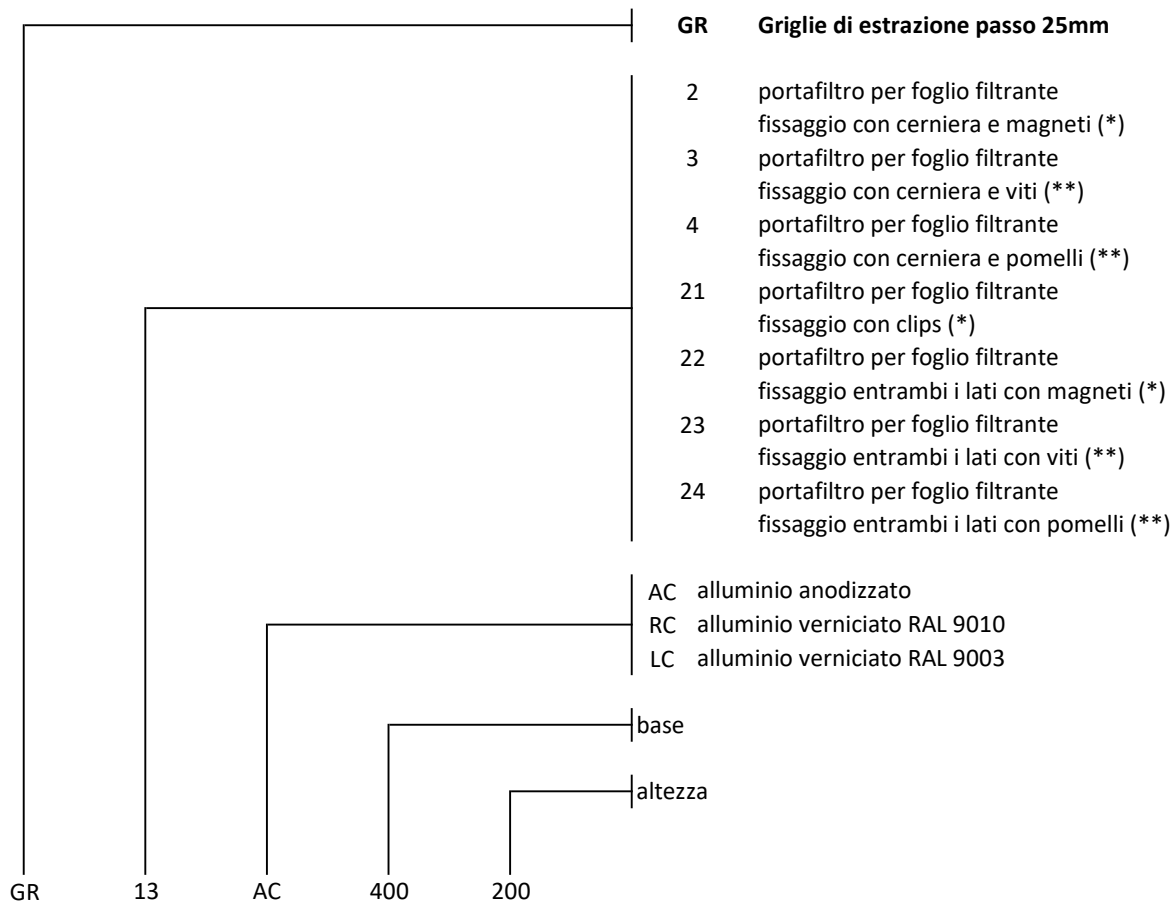

(\*)    installazione a parete, non a soffitto

(\*\*)

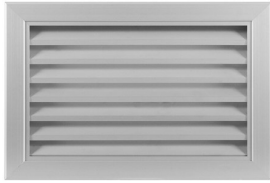

**GRIGLIE DI ESTRAZIONE  
PASSO 25mm**

**SERIE  
GR**

MISURE REALIZZABILI  
VERSIONE PORTAFILTRO

MISURE REALIZZABILI - FOGLIO FILTRANTE - CON CERNIERA - INCREMENTO STANDARD PASSO 50mm

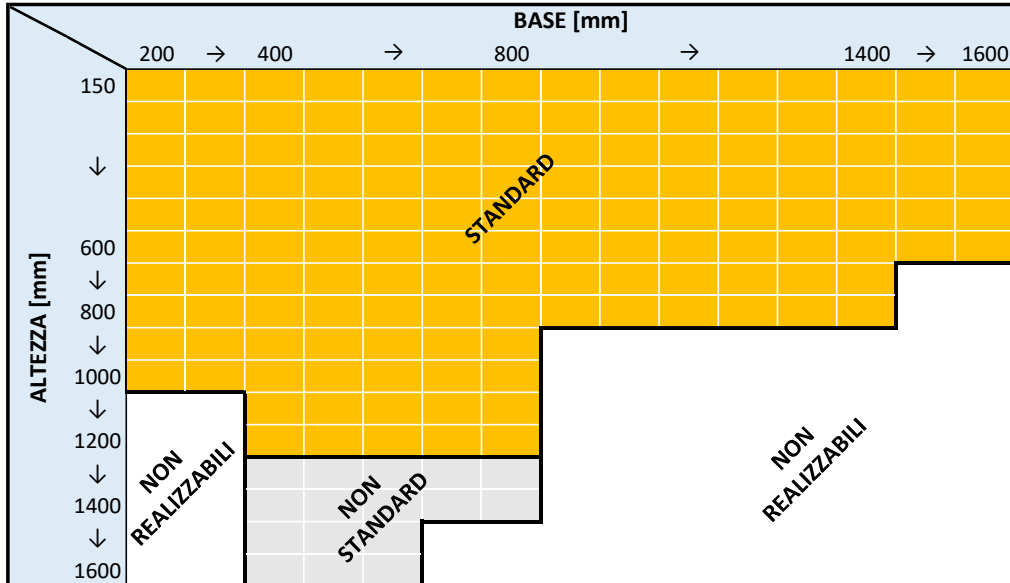

MISURE REALIZZABILI - FOGLIO FILTRANTE - CON MAGNETI - INCREMENTO STANDARD PASSO 50mm

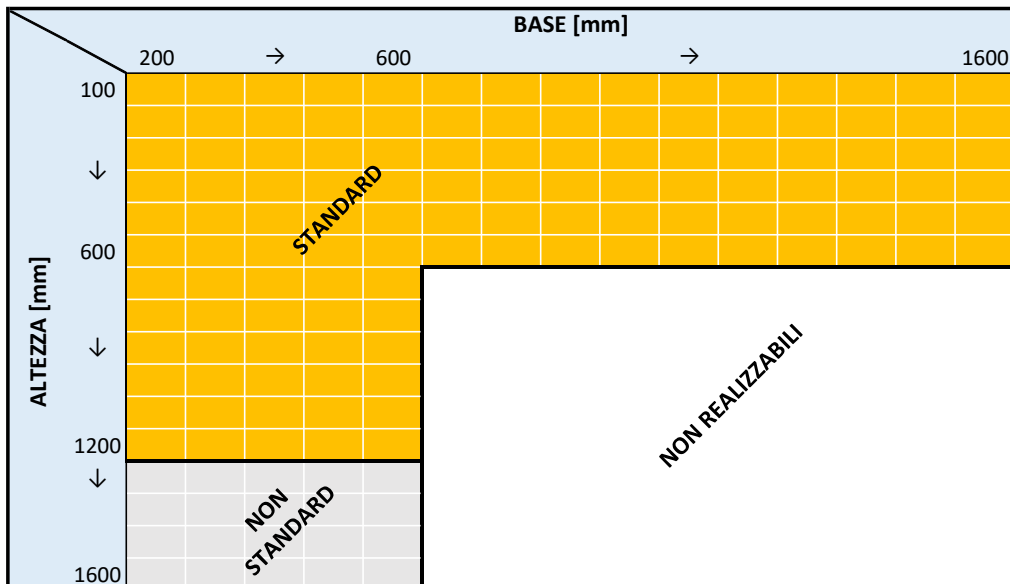



**GRIGLIE DI ESTRAZIONE  
PASSO 25mm**

**SERIE  
GR**

**MISURE REALIZZABILI  
VERSIONE PORTAFILTRO**

**MISURE REALIZZABILI - FOGLIO FILTRANTE - CON CLIPS O VITI O POMELLI  
INCREMENTO STANDARD PASSO 50mm**

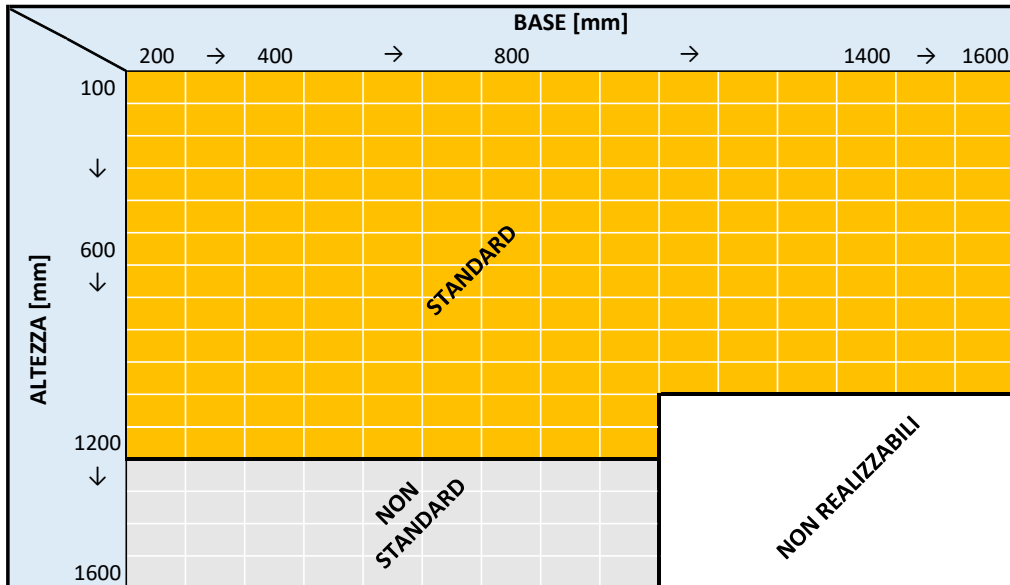

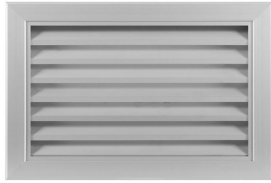

**GRIGLIE DI ESTRAZIONE  
PASSO 25mm**

**SERIE  
GR**

**FORI DI FISSAGGIO STANDARD**

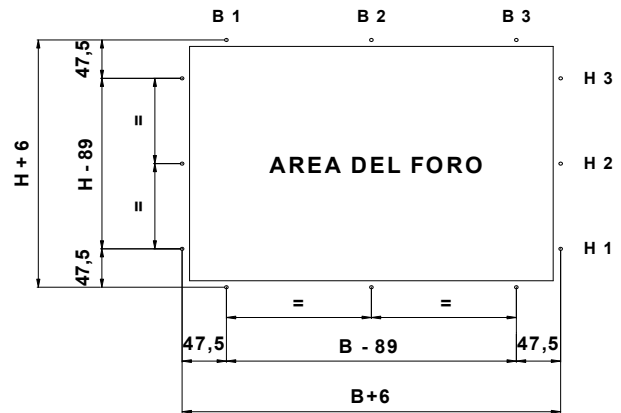
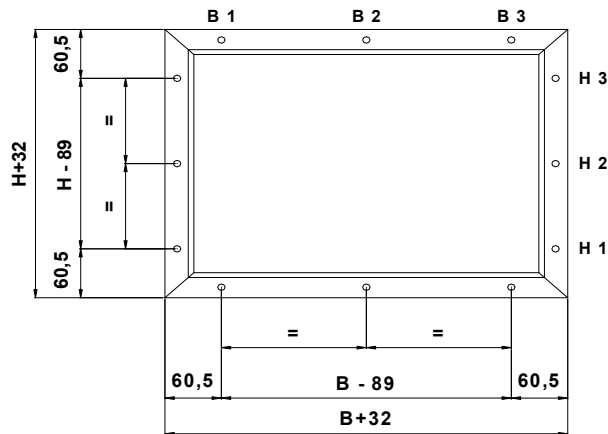

**RIFERIMENTO ALLA MISURA NOMINALE DELLA  
B=BASE  
H= ALTEZZA**

FORI RICHIESTI							
B	B1	B2	B3	H	H1	H2	H3
100				100		X	
200				200		X	
300				300		X	
400				400	X		X
				500	X		X
				600	X		X
				700	X		X
				800	X	X	X
				900	X	X	X
				1000	X	X	X
				1100	X	X	X
				1200	X	X	X
				1300	X	X	X
				1400	X	X	X

FORI RICHIESTI							
B	B1	B2	B3	H	H1	H2	H3
500	X		X	100			
600	X		X	200			
700	X		X	300			
800	X	X	X	400			
900	X	X	X	500			
1000	X	X	X	600		X	
1100	X	X	X	700		X	
1200	X	X	X	800		X	
1300	X	X	X	900		X	
1400	X	X	X	1000	X	X	X
1500	X	X	X	1100	X	X	X
				1200	X	X	X
				1300	X	X	X
				1400	X	X	X
				1500	X	X	X



**GRIGLIE DI ESTRAZIONE  
PASSO 25mm**

**SERIE  
GR**

**ACCESSORI**



PP30 Plenum con stacco posteriore  
versione isolata e non isolata



PP40 Plenum con stacco laterale  
versione isolata e non isolata



SC Serranda di regolazione



UTC Controtelaio



# PLENUM PER BOCCHETTE DI MANDATA E RIPRESA

SERIE  
PP30

## CARATTERISTICHE TECNICHE

L	H	A	N°	S
200	100	140	1	80
300	100	140	1	80
400	100	140	1	80
500	100	140	2	80
600	100	140	2	80
700	100	140	2	80
800	100	140	2	80
200	150	180	1	127
300	150	180	1	127
400	150	180	1	127
500	150	180	2	127
600	150	180	2	127
700	150	180	2	127
800	150	180	2	127
900	150	180	2	127
1000	150	180	2	127
200	200	220	1	150
300	200	220	1	150
400	200	220	1	180
500	200	220	1	180
600	200	220	2	150
700	200	220	2	150
800	200	220	2	150
900	200	220	2	180
1000	200	220	2	180
200	250	220	1	200
300	250	220	1	200
400	250	220	1	200
500	250	220	1	200
600	250	220	2	150
700	250	220	2	150
800	250	220	2	150
900	250	220	2	180
1000	300	220	2	180
300	300	260	1	250
400	300	260	1	250
500	300	260	1	250
600	300	260	2	160
700	300	260	2	160
800	300	260	2	160
900	300	260	2	200
1000	300	260	2	200
400	400	260	1	350
500	400	260	1	350
600	400	260	2	160
700	400	260	2	160
800	400	260	2	160
900	400	260	2	200
1000	400	260	2	200

PP 30

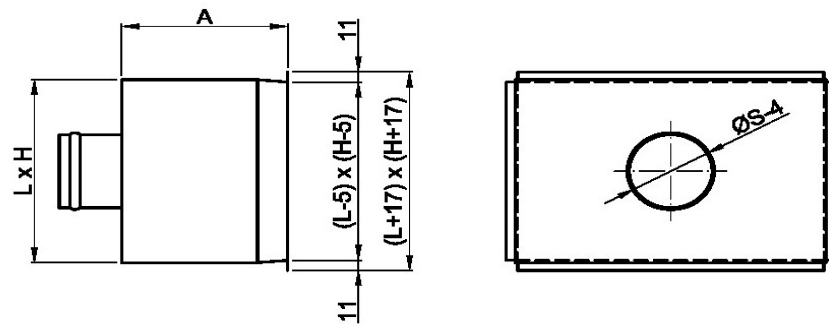

BOCCHETTA STANDARD

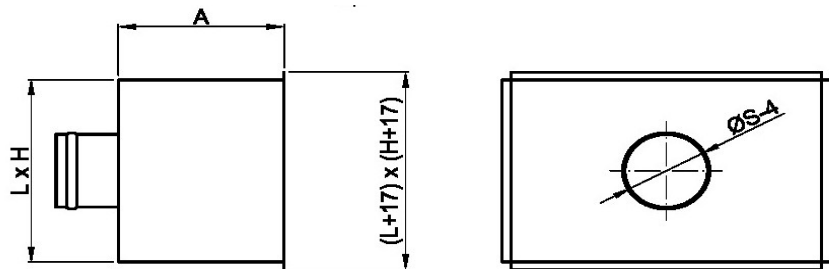

BOCCHETTA STANDARD

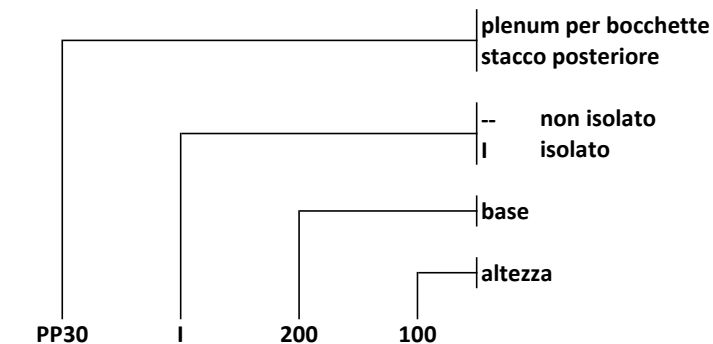

Per S = 125 - 160 - 200 - 250 stacco in ABS - acciaio su richiesta

Per gli altri diametri stacco in acciaio





# PLENUM PER BOCCHETTE DI MANDATA E RIPRESA

SERIE  
PP 40

## CARATTERISTICHE TECNICHE

L	H	A	B	C	N°	S
200	100	200	70	80	1	100
300	100	250	95	80	1	150
400	100	250	95	80	1	150
500	100	300	120	80	1	200
600	100	300	120	80	1	200
700	100	350	145	80	1	250
800	100	350	145	80	1	250
200	150	250	95	80	1	150
300	150	300	120	80	1	200
400	150	300	120	80	1	200
500	150	350	145	80	1	250
600	150	350	145	80	1	250
700	150	350	145	80	1	250
800	150	415	178	80	1	315
900	150	415	178	80	1	315
1000	150	415	178	80	1	315
200	200	250	95	80	1	150
300	200	250	95	80	1	150
400	200	350	145	80	1	250
500	200	350	145	80	1	250
600	200	415	178	80	1	315
700	200	415	178	80	1	315
800	200	415	178	80	1	315
900	200	450	195	80	1	350
1000	200	450	195	80	1	350
200	250	300	120	80	1	200
300	250	300	120	80	1	200
400	250	350	145	80	1	250
500	250	350	145	80	1	250
600	250	415	178	80	1	315
700	250	415	178	80	1	315
800	250	415	178	80	1	315
900	250	450	195	80	1	350
1000	250	450	195	80	1	350
300	300	350	145	80	1	250
400	300	415	178	80	1	315
500	300	450	195	80	1	350
600	300	450	195	80	1	350
700	300	450	195	80	1	350
800	300	450	195	80	1	350
900	300	500	220	80	1	400
1000	300	500	220	80	1	400
400	400	450	195	80	1	350
500	400	450	195	80	1	350
600	400	450	195	80	1	350
700	400	450	195	80	1	350
800	400	450	195	80	1	350
900	400	500	220	80	1	400
1000	400	500	220	80	1	400

PP 40

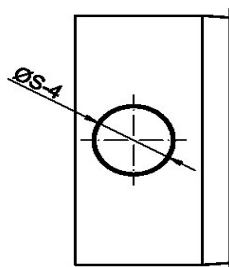
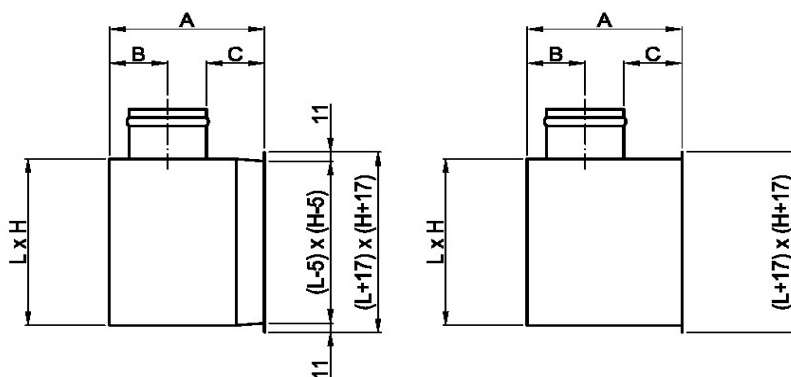

BOCCHETTA  
STANDARD

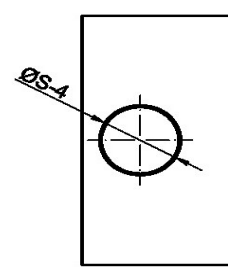

BOCCHETTA  
CON TELAIO  
PORTAFILTRO

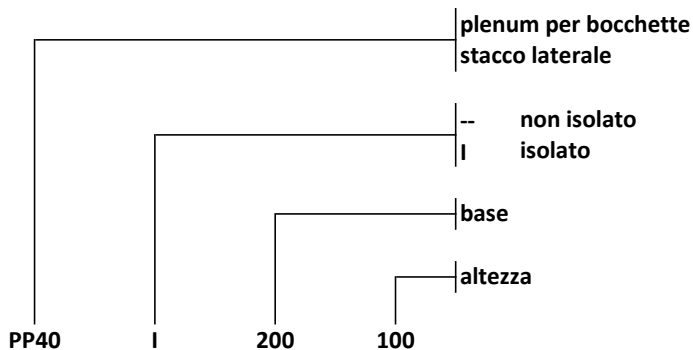

Per S = 125 - 160 - 200 - 250 stacco in ABS - acciaio su richiesta  
Per gli altri diametri stacco in acciaio

**MP3**



## SERRANDE DI TARATURA

SERIE  
SC

GENERALITA'  
CARATTERISTICHE TECNICHE

### GENERALITA' E CARATTERISTICHE :

Le serrande di taratura a contrasto della serie SC sono applicabili ai prodotti UF KG UM UR GI KN e CR-KN.

Il fissaggio avviene per mezzo di clips speciali e brevettate, progettate sia per il fissaggio della serranda sulla bocchetta che per il montaggio della stessa sul proprio controtelaio.

Le serrande della serie SC sono realizzate completamente in acciaio zincato e dispongono di un meccanismo per il movimento simultaneo ed a contrasto di tutte le alette.

Il meccanismo, una semplice piastrina longitudinale vincolata a tutte le alette, viene mossa da un nottolino ruotabile con un cacciavite.

L'attenta progettazione, l'assemblaggio curato e scrupoloso, nonché la qualità dei particolari ne fanno un accessorio

Serranda di taratura a contrasto: dimensioni realizzabili in soluzione unica

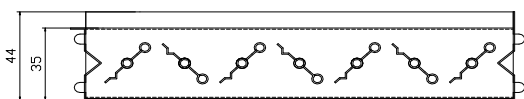
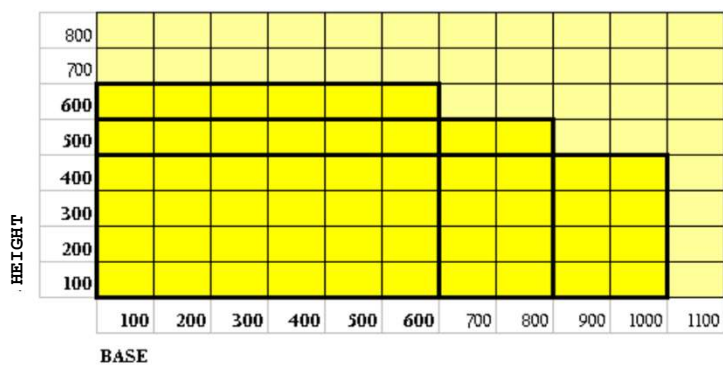

Serranda di taratura a contrasto - ingombri

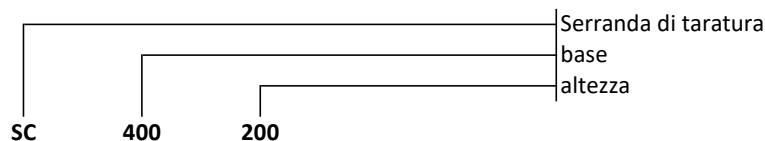
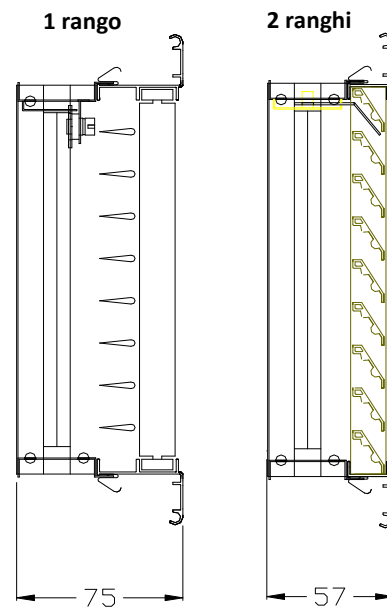





## CONTROTELAI PER BOCCHETTE DI MANDATA E DI RIPRESA

SERIE  
UTC

GENERALITA'

### GENERALITA'

I controtelai per bocchette serie UTC costituiscono una robusta base di appoggio per le clips di fissaggio delle bocchette di mandata o ripresa. Vengono impiegati quando si preveda la periodica rimozione delle bocchette stesse per attività quali pulizia canali, ispezione, cambio filtri e simili. I controtelai serie UTC possono essere installati sia sul fianco di canali in lamiera sia su pareti in muratura. Dispongono infatti di linguette sollevabili per l'aggrappaggio al legante della parete e di una cornice, che verrà poi completamente nascosta dalla cornice della bocchetta, per il fissaggio tramite viti o rivetti alla parete del canale. L'uso del controtelaio sul fianco del canale in lamiera consente di utilizzare bocchette con fissaggio a clips anziché a viti, e dunque di eseguire le successive operazioni di rimozione e reinstallazione con la massima semplicità e senza uso di utensili. L'uso del controtelaio su pareti in muratura garantisce un numero praticamente illimitato di rimozioni e reinstallazioni senza mai danneggiare o usurare il bordo del foro ricavato nella parete stessa, ottenendo così un posizionamento sempre preciso e sicuro.

### CARATTERISTICHE TECNICHE

I controtelai serie UTC sono costituiti da quattro elementi costruiti in lamiera di acciaio al carbonio zincato collegabili tra loro senza uso di utensili. Gli elementi sono completamente intercambiabili, il particolare sistema di collegamento evita infatti la distinzione tra elementi orizzontali e verticali o tra elementi destri e sinistri. Come evidenziato dall'illustrazione, la sede di montaggio del controtelaio dovrà essere maggiorata di 5mm rispetto alle dimensioni nominali della bocchetta.

### MISURE REALIZZABILI

Le misure realizzabili di ciascun elemento vanno dalla minima di 100mm fino alla massima di 1400mm a cadenza di 50mm. Tutte le misure speciali sono comunque realizzabili a richiesta. Componendo le diverse dimensioni si possono quindi realizzare tutti i formati che si desiderano.

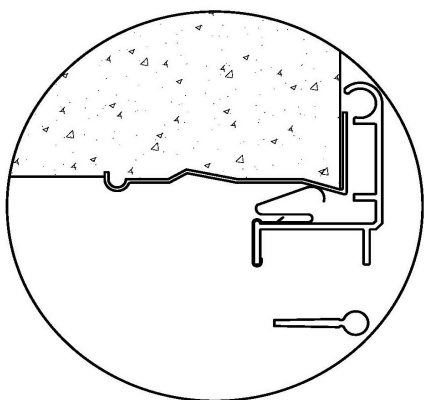

Montaggio con bocchetta a singola deflessione

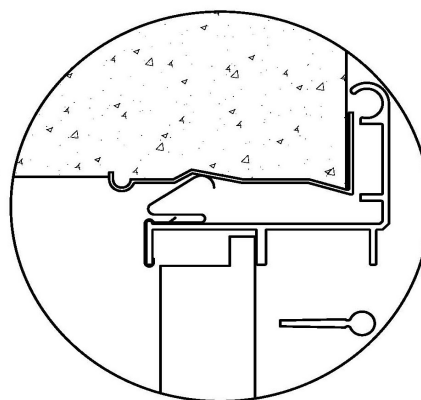

Montaggio con bocchetta a doppia deflessione



## CONTROTELAI PER BOCCHETTE DI MANDATA E DI RIPRESA

SERIE  
UTC

GENERALITA'

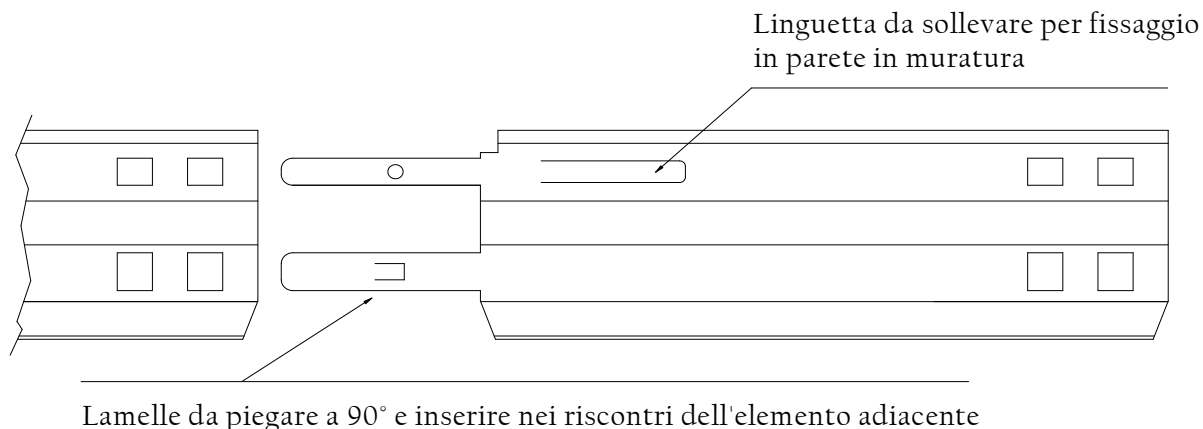

### Particolare del sistema di aggancio tra gli elementi

Questo sistema consente di montare velocemente il controlaio anche in fase di installazione.

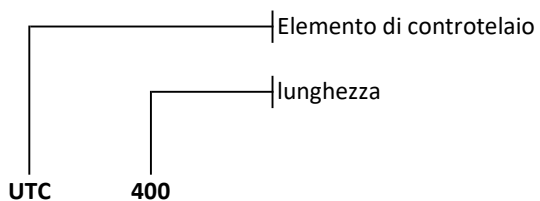

#### Esempio:

Per il controlaio di una bocchetta 400x200mm ordinare:

UTC-400 - 2 pezzi

UTC-200 - 2 pezzi

Per il controlaio di una bocchetta 300x300mm ordinare:

UTC-300 - 4 pezzi