



BOCCHETTE DI MANDATA

SERIE
UM

OVERVIEW

UM: Bocchette di mandata passo 20 mm in alluminio estruso anodizzato.

CARATTERISTICHE:

Telaio: in alluminio estruso, larghezza 25 mm, con bordi arrotondati, costruito in quattro parti collegate in modo invisibile mediante assemblaggio meccanico.

Alette: in alluminio estruso con interasse di 20 mm, singolo o doppio rango, incernierate in un supporto di guida in plastica incorporato nel telaio.

Rinforzo trasversale: previsto per tutte le dimensioni con base superiore a 600 mm.

Serranda, opzionale: interamente in acciaio, con alette multiple a movimento contrapposto.

Controtelaio di montaggio, opzionale: in lamiera d'acciaio.

Installazione della griglia: con sistema senza viti con clips;
con sistema tradizionale a vite direttamente nella condotta o a parete;
con sistema a vite nascosta "U-FIX" e controtelaio di montaggio.
Per le installazioni a soffitto, si sconsiglia l'uso di clip.

Finitura: disponibile in alluminio anodizzato naturale o verniciato a polvere RAL 9010 o RAL 9003.

Altri tipi di verniciatura disponibili su richiesta.

AMBIENTI NON ADATTI

I prodotti in alluminio non sono adatti all'installazione in ambienti con atmosfera contenente sostanze corrosive per questo materiale e in particolare contenenti cloro, come piscine, centri benessere e alcuni tipi di industrie alimentari.

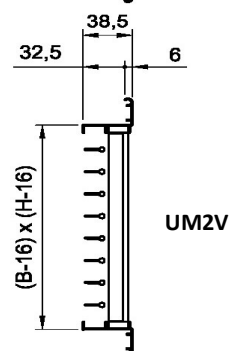
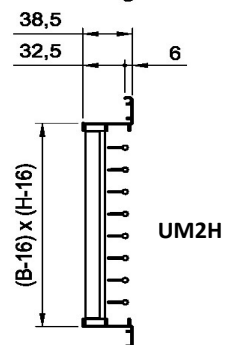
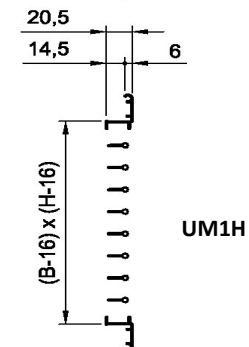
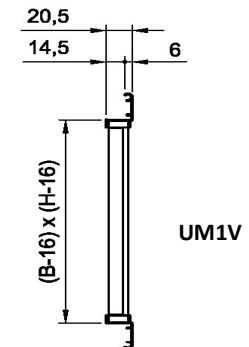
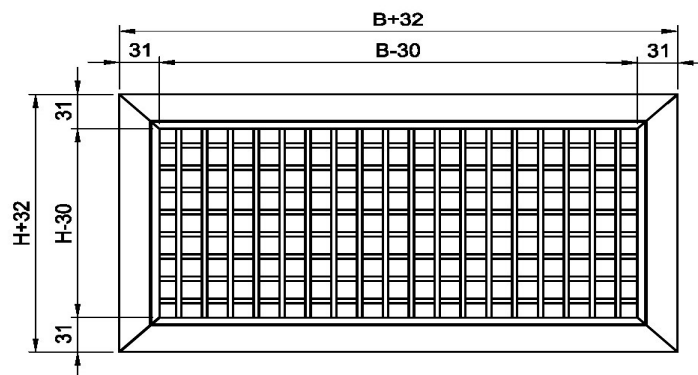



BOCCHETTE DI MANDATA

SERIE UM

PERFORMANCE

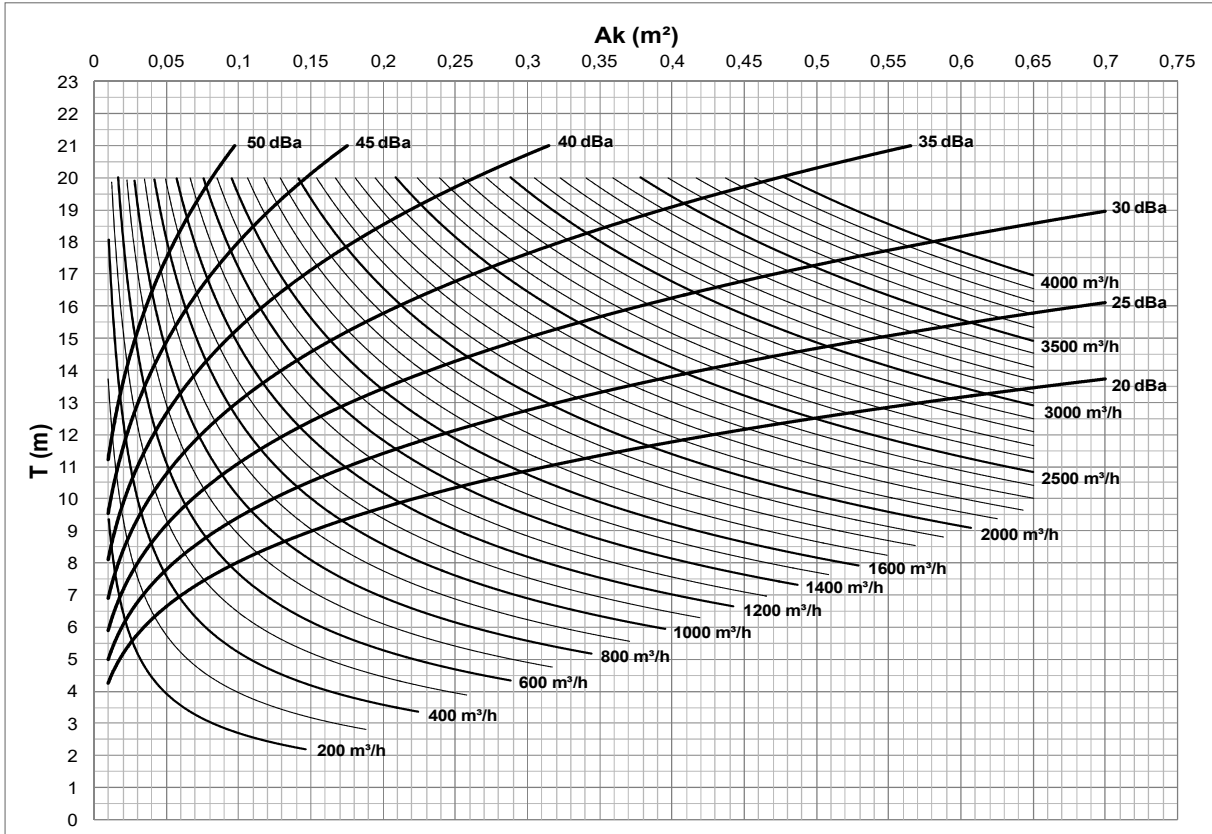

SEZIONE EFFICACE A_k [m²]

ALTEZZA [mm]	BASE [mm]																				
	100	200	300	400	500	600	700	800	900	1000	1100	1200	1300	1400	1500	1600	1700	1800	1900	2000	
75	0,003	0,007	0,012	0,016	0,021	0,025	0,029	0,034	0,038	0,043	0,047	0,051	0,056	0,060	0,065	0,069	0,073	0,078	0,082	0,087	
100	0,005	0,012	0,018	0,025	0,032	0,039	0,046	0,053	0,060	0,066	0,073	0,080	0,087	0,094	0,101	0,107	0,114	0,121	0,128	0,135	
200	0,012	0,028	0,045	0,062	0,078	0,095	0,111	0,128	0,145	0,161	0,178	0,195	0,211	0,228	0,244	0,261	0,278	0,294	0,311	0,328	
300	0,018	0,045	0,071	0,098	0,124	0,151	0,177	0,203	0,230	0,256	0,283	0,309	0,335	0,362	0,388	0,415	0,441	0,467	0,494	0,520	
400	0,025	0,062	0,098	0,134	0,170	0,206	0,242	0,279	0,315	0,351	0,387	0,423	0,460	0,496	0,532	0,568	0,604	0,640	0,677	0,713	
500	0,032	0,078	0,124	0,170	0,216	0,262	0,308	0,354	0,400	0,446	0,492	0,538	0,584	0,630	0,676	0,722	0,768	0,814	0,860	0,906	
600	0,039	0,095	0,151	0,206	0,262	0,318	0,373	0,429	0,485	0,541	0,596	0,652	0,708	0,764	0,819	0,875	0,931	0,987	1,042	1,098	
700	0,046	0,111	0,177	0,242	0,308	0,373	0,439	0,505	0,570	0,636	0,701	0,767									
800	0,053	0,128	0,203	0,279	0,354	0,429	0,505	0,580	0,655	0,730	0,806	0,881									
900	0,060	0,145	0,230	0,315	0,400	0,485	0,570	0,655	0,740	0,825	0,910	0,996									
1000	0,066	0,161	0,256	0,351	0,446	0,541	0,636	0,730	0,825	0,920	1,015	1,110									
1100	0,073	0,178	0,283	0,387	0,492	0,596	0,701	0,806	0,910	1,015	1,120	1,224									
1200	0,080	0,195	0,309	0,423	0,538	0,652	0,767	0,881	0,996	1,110	1,224	1,339									
1300	0,087	0,211	0,335	0,460	0,584	0,708															
1400	0,094	0,228	0,362	0,496	0,630	0,764															
1500	0,101	0,244	0,388	0,532	0,676	0,819															



BOCCHETTE DI MANDATA

SERIE
UM

PERFORMANCE

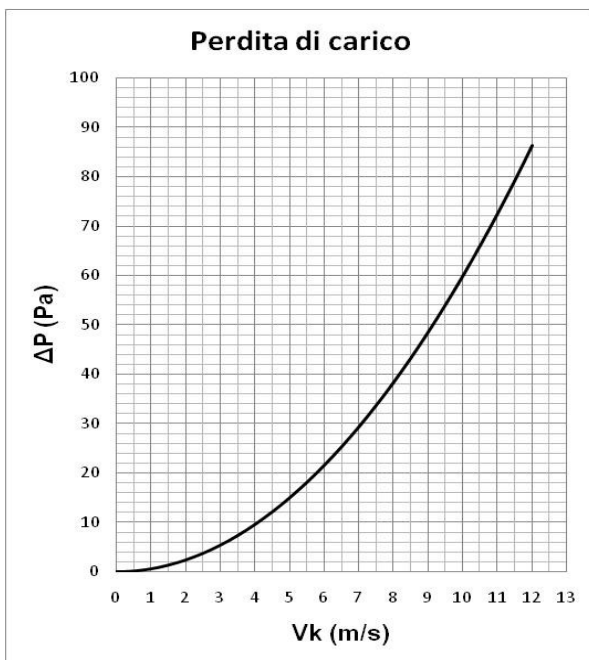

Dati aeraulici misurati in condizioni isothermiche secondo gli standard internazionali:

ISO 5219 1984: *Air distribution and air diffusion - Laboratory. Aerodynamic testing and rating of air terminal devices.*

Dati misurati con alette perpendicolari e senza serranda di regolazione. Per altre condizioni, applicare le correzioni specificate nella tabella.

Dati acustici misurati in camera riverberante secondo gli standard internazionali:

ISO 3741 1999: *Acoustic - determination of sound power levels of noise sources using sound pressure - Precision methods for reverberation rooms*

ISO 5135 1997: *Acoustic - determination of sound power levels of noise from air-terminal devices ; air terminal units; dampers and valves by measurement in a reverberation room.*

I dati presentati non tengono conto dell'attenuazione data dall'ambiente di installazione. Questa attenuazione è normalmente compresa tra 6 e 10 dBA ed è determinata dalle dimensioni della stanza, dalla forma dell'ambiente e dalle caratteristiche dell'arredamento.

Potenza sonora

Lw +		Lw +	
α°	Addendo	α°	Addendo
10	1,53	20	0,77
15	2,26	25	1,15
20	2,98	30	1,53
25	3,67	35	1,90
30	4,35	40	2,26
35	5,00	45	2,62
40	5,64	50	2,98
45	6,25	55	3,33
		60	3,67
		65	4,01
		70	4,35
		75	4,68
		80	5,00
		85	5,32
		90	5,64

Perdita di carico

ΔP x		ΔP x	
α°	Coeff.	α°	Coeff.
10	1,13	20	1,13
15	1,19	25	1,16
20	1,26	30	1,19
25	1,33	35	1,22
30	1,40	40	1,26
35	1,47	45	1,29
40	1,55	50	1,33
45	1,62	55	1,36
		60	1,40
		65	1,44
		70	1,47
		75	1,51
		80	1,55
		85	1,59
		90	1,62

Lancio

T x		T x	
α°	Coeff.	α°	Coeff.
10	0,98	20	0,98
15	0,97	25	0,98
20	0,94	30	0,97
25	0,91	35	0,95
30	0,87	40	0,94
35	0,82	45	0,92
40	0,77	50	0,91
45	0,71	55	0,89
		60	0,87
		65	0,84
		70	0,82
		75	0,79
		80	0,77
		85	0,74
		90	0,71



BOCCHETTE DI MANDATA

METODI DI FISSAGGIO STANDARD

SERIE
UM

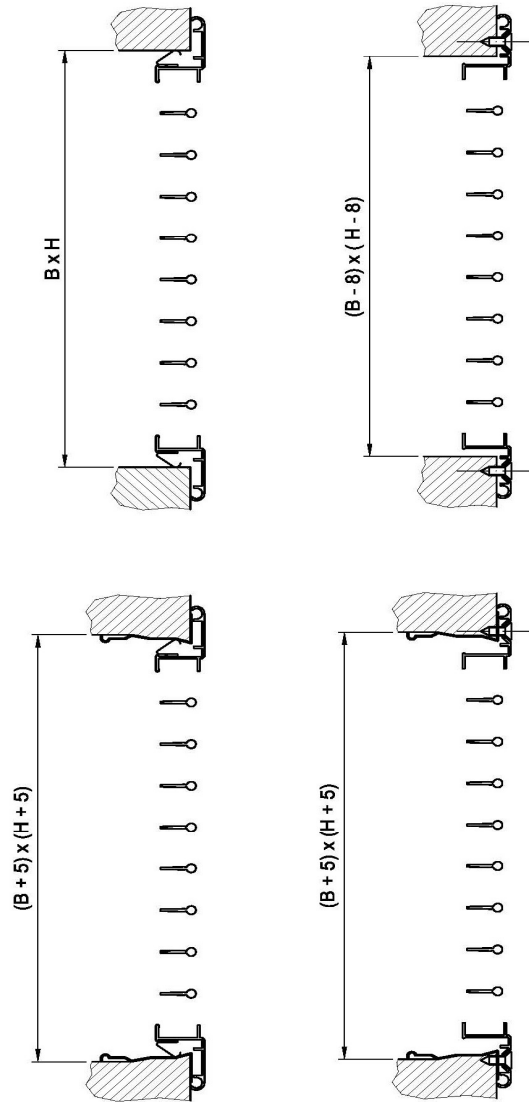

Fissaggio senza
controtelaio

Con clips

Con viti

Fissaggio con controtelaio

Con clips

Con viti



BOCCHETTE DI MANDATA

SERIE
UM

PESI

PESO [kg] UM1V - UN RANGO ALETTE VERTICALI

ALTEZZA [mm]	BASE [mm]																			
	100	200	300	400	500	600	700	800	900	1000	1100	1200	1300	1400	1500	1600	1700	1800	1900	2000
75	0,17	0,23	0,29	0,35	0,43	0,50	0,55	0,63	0,71	0,77	0,83	0,89	0,97	1,03	1,09	1,18	1,25	1,30	1,38	1,43
100	0,19	0,25	0,33	0,39	0,48	0,56	0,62	0,71	0,80	0,85	0,94	1,01	1,09	1,17	1,23	1,33	1,41	1,47	1,55	1,62
200	0,25	0,34	0,46	0,56	0,68	0,80	0,90	1,03	1,14	1,24	1,37	1,47	1,58	1,70	1,80	1,94	2,05	2,15	2,27	2,36
300	0,30	0,44	0,60	0,73	0,88	1,04	1,18	1,34	1,50	1,63	1,79	1,92	2,08	2,24	2,38	2,53	2,69	2,83	2,98	3,12
400	0,36	0,54	0,73	0,90	1,09	1,29	1,45	1,65	1,85	2,02	2,21	2,38	2,58	2,77	2,94	3,14	3,34	3,50	3,70	3,87
500	0,42	0,63	0,86	1,07	1,30	1,52	1,73	1,97	2,20	2,40	2,64	2,85	3,08	3,30	3,51	3,75	3,97	4,18	4,42	4,63
600	0,48	0,72	0,99	1,24	1,50	1,76	2,01	2,29	2,55	2,79	3,06	3,31	3,57	3,83	4,08	4,35	4,62	4,87	5,13	5,37
700	0,55	0,85	1,17	1,49	1,80	2,12	2,45	2,76	3,08	3,39	3,72	4,03								
800	0,62	0,96	1,30	1,67	2,02	2,37	2,73	3,08	3,43	3,78	4,14	4,50								
900	0,68	1,05	1,44	1,84	2,23	2,60	3,01	3,40	3,78	4,16	4,56	4,96								
1000	0,74	1,15	1,57	2,01	2,43	2,85	3,29	3,71	4,13	4,55	4,99	5,41								
1100	0,80	1,25	1,71	2,17	2,63	3,09	3,57	4,02	4,48	4,94	5,41	5,88								
1200	0,86	1,34	1,83	2,35	2,84	3,34	3,84	4,35	4,84	5,33	5,84	6,35								
1300	0,94	1,48	2,04	2,60	3,15	3,70														
1400	1,01	1,58	2,18	2,78	3,36	3,95														
1500	1,07	1,68	2,32	2,94	3,56	4,20														

PESO [kg] UM1H - UN RANGO ALETTE ORIZZONTALI

ALTEZZA [mm]	BASE [mm]																			
	100	200	300	400	500	600	700	800	900	1000	1100	1200	1300	1400	1500	1600	1700	1800	1900	2000
75	0,15	0,20	0,25	0,30	0,36	0,41	0,48	0,55	0,60	0,66	0,70	0,76	0,82	0,86	0,92	0,98	1,03	1,08	1,15	1,20
100	0,19	0,25	0,30	0,36	0,42	0,48	0,55	0,62	0,68	0,74	0,80	0,86	0,94	1,00	1,06	1,13	1,19	1,24	1,33	1,39
200	0,25	0,34	0,44	0,54	0,63	0,72	0,85	0,96	1,05	1,15	1,25	1,34	1,48	1,57	1,67	1,78	1,87	1,97	2,13	2,22
300	0,33	0,46	0,60	0,73	0,86	0,99	1,17	1,30	1,44	1,57	1,71	1,83	2,04	2,17	2,31	2,44	2,58	2,71	2,91	3,04
400	0,39	0,56	0,73	0,90	1,07	1,24	1,49	1,67	1,84	2,01	2,17	2,35	2,60	2,77	2,93	3,11	3,28	3,44	3,70	3,87
500	0,48	0,68	0,88	1,09	1,30	1,50	1,80	2,02	2,23	2,43	2,63	2,84	3,15	3,35	3,55	3,77	3,97	4,18	4,50	4,71
600	0,56	0,80	1,04	1,29	1,52	1,76	2,12	2,37	2,60	2,85	3,09	3,34	3,70	3,94	4,19	4,43	4,68	4,92	5,28	5,52
700	0,62	0,90	1,18	1,45	1,73	2,01	2,45	2,73	3,01	3,29	3,57	3,84								
800	0,71	1,03	1,34	1,65	1,97	2,29	2,76	3,08	3,40	3,71	4,02	4,35								
900	0,80	1,14	1,50	1,85	2,20	2,55	3,08	3,43	3,78	4,13	4,48	4,84								
1000	0,85	1,24	1,63	2,02	2,40	2,79	3,39	3,78	4,16	4,55	4,94	5,33								
1100	0,94	1,37	1,79	2,21	2,64	3,06	3,72	4,14	4,56	4,99	5,41	5,84								
1200	1,01	1,47	1,92	2,38	2,85	3,31	4,03	4,50	4,96	5,41	5,88	6,35								
1300	1,09	1,58	2,08	2,58	3,08	3,57														
1400	1,18	1,71	2,25	2,78	3,31	3,84														
1500	1,24	1,81	2,39	2,95	3,52	4,09														



BOCCHETTE DI MANDATA

SERIE
UM

PESI

PESO [kg] UM2 - DUE RANGHI DI ALETTE

ALTEZZA [mm]	BASE [mm]																			
	100	200	300	400	500	600	700	800	900	1000	1100	1200	1300	1400	1500	1600	1700	1800	1900	2000
75	0,22	0,30	0,41	0,49	0,59	0,70	0,81	0,92	1,03	1,11	1,22	1,31	1,41	1,51	1,60	1,72	1,82	1,91	2,02	2,12
100	0,26	0,36	0,49	0,58	0,71	0,83	0,94	1,08	1,19	1,29	1,42	1,52	1,66	1,78	1,88	2,01	2,14	2,23	2,38	2,48
200	0,36	0,54	0,73	0,91	1,10	1,29	1,50	1,70	1,89	2,07	2,26	2,43	2,68	2,87	3,04	3,25	3,44	3,62	3,87	4,04
300	0,49	0,73	1,00	1,24	1,51	1,78	2,07	2,34	2,61	2,86	3,12	3,37	3,71	3,97	4,22	4,50	4,77	5,01	5,35	5,60
400	0,58	0,91	1,24	1,56	1,91	2,24	2,65	3,01	3,34	3,66	4,00	4,32	4,74	5,08	5,40	5,75	6,09	6,41	6,83	7,15
500	0,71	1,10	1,51	1,91	2,32	2,72	3,22	3,64	4,05	4,45	4,86	5,25	5,77	6,18	6,57	6,99	7,40	7,80	8,33	8,72
600	0,83	1,29	1,78	2,24	2,72	3,22	3,79	4,28	4,77	5,23	5,71	6,19	6,80	7,29	7,75	8,24	8,73	9,20	9,80	10,27
700	0,94	1,50	2,07	2,65	3,22	3,79	4,53	5,11	5,68	6,24	6,83	7,40								
800	1,08	1,70	2,34	3,01	3,64	4,28	5,11	5,75	6,39	7,03	7,69	8,35								
900	1,19	1,89	2,61	3,34	4,05	4,77	5,68	6,39	7,10	7,81	8,55	9,26								
1000	1,29	2,07	2,86	3,66	4,45	5,23	6,24	7,03	7,81	8,61	9,40	10,19								
1100	1,42	2,26	3,12	4,00	4,86	5,71	6,83	7,69	8,55	9,40	10,27	11,15								
1200	1,52	2,43	3,37	4,32	5,25	6,19	7,40	8,35	9,26	10,19	11,15	12,09								
1300	1,66	2,68	3,71	4,74	5,77	6,80														
1400	1,79	2,88	3,98	5,09	6,19	7,30														
1500	1,89	3,05	4,23	5,41	6,58	7,76														



BOCCHETTE DI MANDATA

SERIE
UM

COME ORDINARE

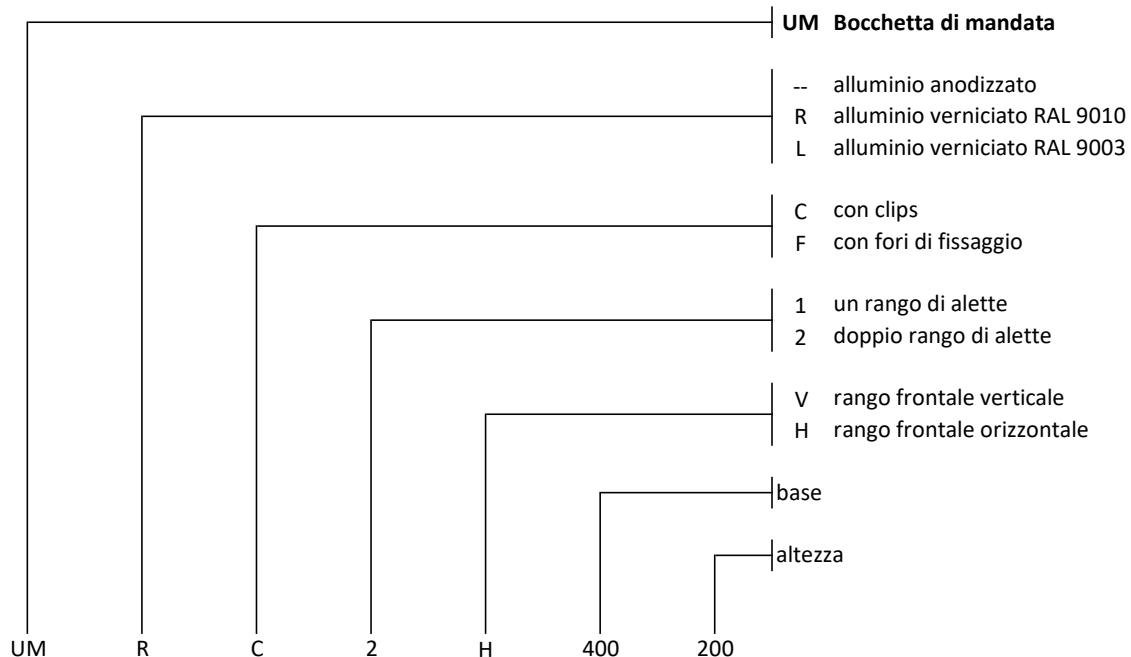

MISURE REALIZZABILI - INCREMENTO STANDARD PASSO 50mm

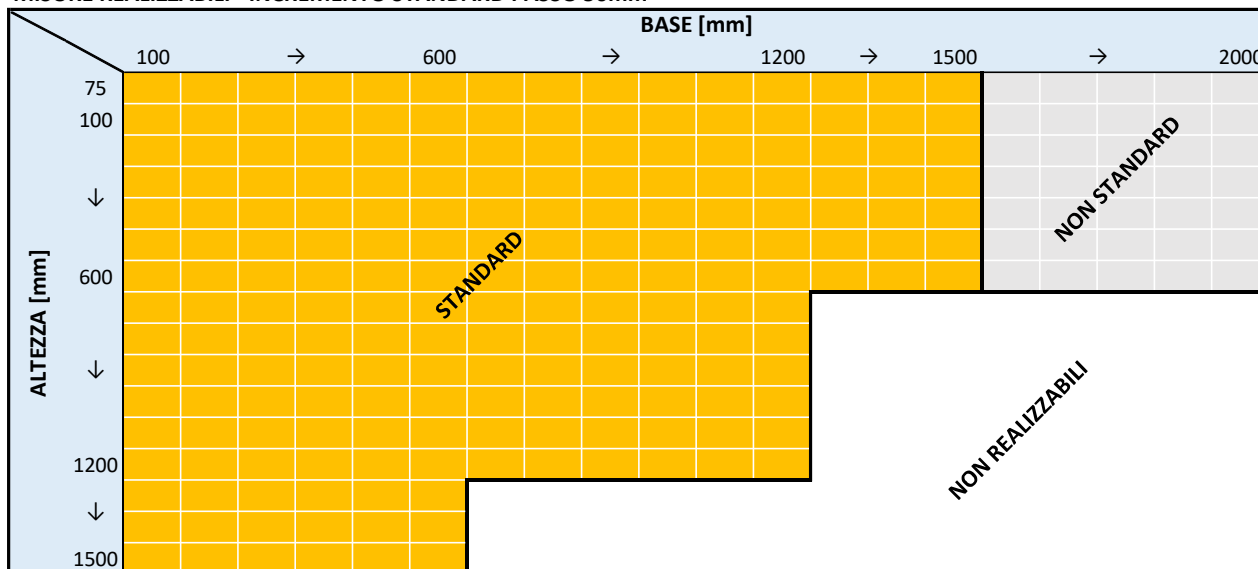



BOCCHETTE DI MANDATA

SERIE UM

METODI DI FISSAGGIO STANDARD

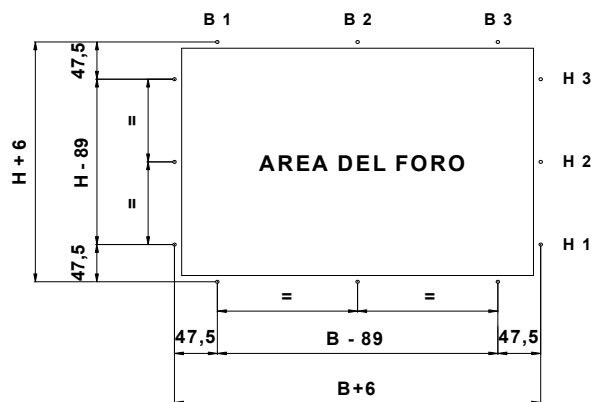
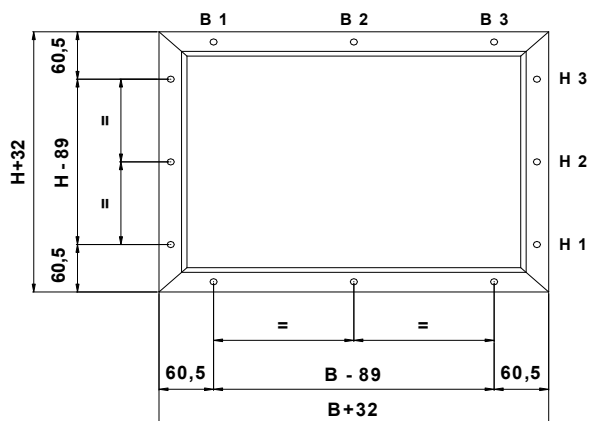

REFERIMENTO ALLA MISURA NOMINALE DELLA
B=BASE
H= ALTEZZA

FORI RICHIESTI							
B	B1	B2	B3	H	H1	H2	H3
100				100		X	
200				200		X	
300				300		X	
400				400	X		X
				500	X		X
				600	X		X
				700	X		X
				800	X	X	X
				900	X	X	X
				1000	X	X	X
				1100	X	X	X
				1200	X	X	X
				1300	X	X	X
				1400	X	X	X

FORI RICHIESTI							
B	B1	B2	B3	H	H1	H2	H3
500	X		X	100			
600	X		X	200			
700	X		X	300			
800	X	X	X	400			
900	X	X	X	500			
1000	X	X	X	600		X	
1100	X	X	X	700		X	
1200	X	X	X	800		X	
1300	X	X	X	900		X	
1400	X	X	X	1000	X	X	X
1500	X	X	X	1100	X	X	X
				1200	X	X	X
				1300	X	X	X
				1400	X	X	X
				1500	X	X	X



GRIGLIE RESIDENZIALI

FISSAGGIO CON VITI NASCOSTE

SERIE
U-FIX

Fissaggio con vite nascosta

Il kit U-FIX consente un rapido fissaggio della griglia al contro telaio semplicemente ruotando una vite nascosta dietro le alette anteriori.

Il kit è adatto a griglie con due file o una sola fila di alette.

Questa soluzione consente di smontare e rimontare rapidamente la griglia per qualsiasi operazione di pulizia o manutenzione.

Il kit è composto da due o quattro elementi, a seconda delle dimensioni della griglia.

Il kit viene fornito già montato sulla griglia.

Per le dimensioni fino a 1000x300 e 600x600 è possibile prevedere una serranda SC montata in fase di produzione sul telaio della griglia.

ALTEZZA [mm]	BASE [mm]			
	200	600	1000	1200
75	U-FIX2 compatibile con la serranda SCUFIX			
100				
300				
600	U-FIX4 non compatibile con la serranda SCUFIX			
↓				
1000				

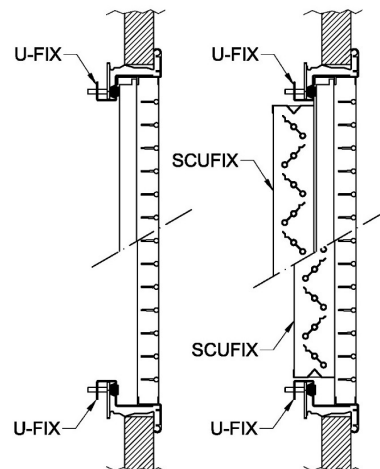

Griglia con
fissaggio con viti nascoste

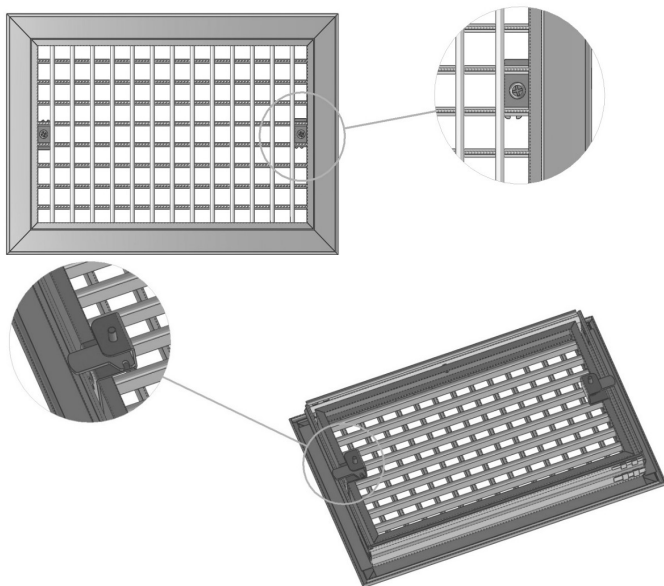



GRIGLIE RESIDENZIALI

FISSAGGIO CON VITI NASCOSTE
COME ORDINARE

SERIE
U-FIX

COME ORDINARE

Il codice della griglia deve essere con “configurazione clips” (non con “configurazione fori”).

Le clip standard non saranno fornite in presenza di kit U-FIX montato.

Il controtelaio deve essere ordinato secondo le dimensioni standard del controtelaio.

In caso di richiesta di serranda di regolazione, utilizzare il codice specifico SCUFIX.

ESEMPI DI ORDINE

Bocchetta UM 400x200mm con U-FIX e controtelaio

- 1) UM1HC400200 q.tà 1
- 2) U-FIX2 q.tà 1
- 3) UTCC0400200 q.tà 1

Bocchetta UM 700x400mm con U-FIX e controtelaio

- 1) UM1HC700400 q.tà 1
- 2) U-FIX4 q.tà 1
- 3) UTCC0700400 q.tà 1

Bocchetta UM 400x200mm con U-FIX , controtelaio e serranda di taratura

- 1) UM1HC400200 q.tà 1
- 2) U-FIX2 q.tà 1
- 3) UTCC0400200 q.tà 1
- 4) SCUFIX400200 q.tà 1



BOCCHETTE DI MANDATA

SERIE
UM

ACCESSORI



PP30 Plenum con stacco posteriore
versione isolata e non isolata



PP40 Plenum con stacco laterale
versione isolata e non isolata



SC Serranda di regolazione



UTC Controtelaio



PLENUM PER BOCCHETTE DI MANDATA E RIPRESA

SERIE
PP30

CARATTERISTICHE TECNICHE

L	H	A	N°	S
200	100	140	1	80
300	100	140	1	80
400	100	140	1	80
500	100	140	2	80
600	100	140	2	80
700	100	140	2	80
800	100	140	2	80
200	150	180	1	127
300	150	180	1	127
400	150	180	1	127
500	150	180	2	127
600	150	180	2	127
700	150	180	2	127
800	150	180	2	127
900	150	180	2	127
1000	150	180	2	127
200	200	220	1	150
300	200	220	1	150
400	200	220	1	180
500	200	220	1	180
600	200	220	2	150
700	200	220	2	150
800	200	220	2	150
900	200	220	2	180
1000	200	220	2	180
200	250	220	1	200
300	250	220	1	200
400	250	220	1	200
500	250	220	1	200
600	250	220	2	150
700	250	220	2	150
800	250	220	2	150
900	250	220	2	180
1000	300	220	2	180
300	300	260	1	250
400	300	260	1	250
500	300	260	1	250
600	300	260	2	160
700	300	260	2	160
800	300	260	2	160
900	300	260	2	200
1000	300	260	2	200
400	400	260	1	350
500	400	260	1	350
600	400	260	2	160
700	400	260	2	160
800	400	260	2	160
900	400	260	2	200
1000	400	260	2	200

PP 30

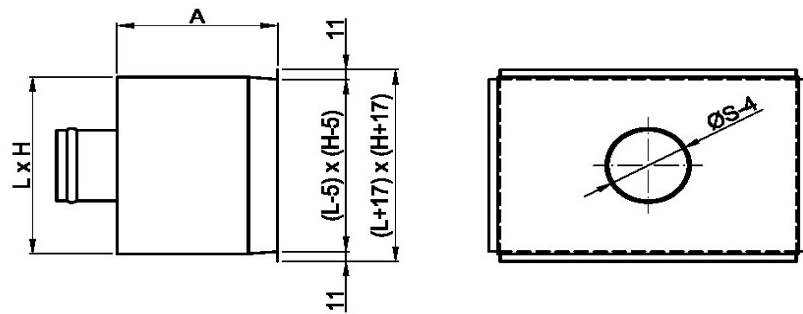

BOCCHETTA STANDARD

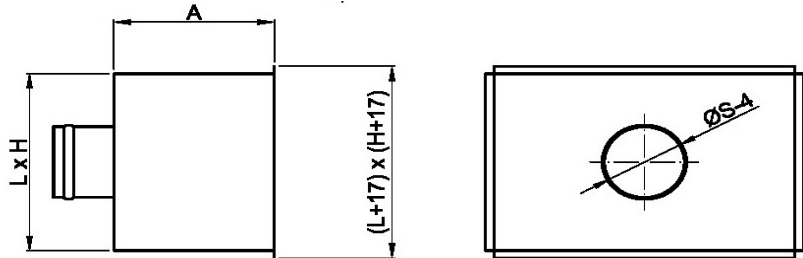

BOCCHETTA STANDARD

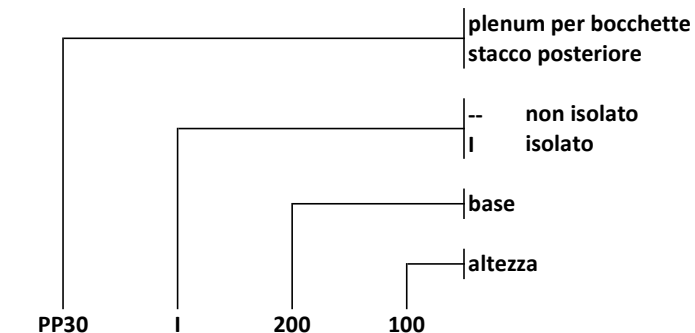

Per S = 125 - 160 - 200 - 250 stacco in ABS - acciaio su richiesta
Per gli altri diametri stacco in acciaio



PLENUM PER BOCCHETTE DI MANDATA E RIPRESA

SERIE
PP 40

CARATTERISTICHE TECNICHE

L	H	A	B	C	N°	S
200	100	200	70	80	1	100
300	100	250	95	80	1	150
400	100	250	95	80	1	150
500	100	300	120	80	1	200
600	100	300	120	80	1	200
700	100	350	145	80	1	250
800	100	350	145	80	1	250
200	150	250	95	80	1	150
300	150	300	120	80	1	200
400	150	300	120	80	1	200
500	150	350	145	80	1	250
600	150	350	145	80	1	250
700	150	350	145	80	1	250
800	150	415	178	80	1	315
900	150	415	178	80	1	315
1000	150	415	178	80	1	315
200	200	250	95	80	1	150
300	200	250	95	80	1	150
400	200	350	145	80	1	250
500	200	350	145	80	1	250
600	200	415	178	80	1	315
700	200	415	178	80	1	315
800	200	415	178	80	1	315
900	200	450	195	80	1	350
1000	200	450	195	80	1	350
200	250	300	120	80	1	200
300	250	300	120	80	1	200
400	250	350	145	80	1	250
500	250	350	145	80	1	250
600	250	415	178	80	1	315
700	250	415	178	80	1	315
800	250	415	178	80	1	315
900	250	450	195	80	1	350
1000	250	450	195	80	1	350
300	300	350	145	80	1	250
400	300	415	178	80	1	315
500	300	450	195	80	1	350
600	300	450	195	80	1	350
700	300	450	195	80	1	350
800	300	450	195	80	1	350
900	300	500	220	80	1	400
1000	300	500	220	80	1	400
400	400	450	195	80	1	350
500	400	450	195	80	1	350
600	400	450	195	80	1	350
700	400	450	195	80	1	350
800	400	450	195	80	1	350
900	400	500	220	80	1	400
1000	400	500	220	80	1	400

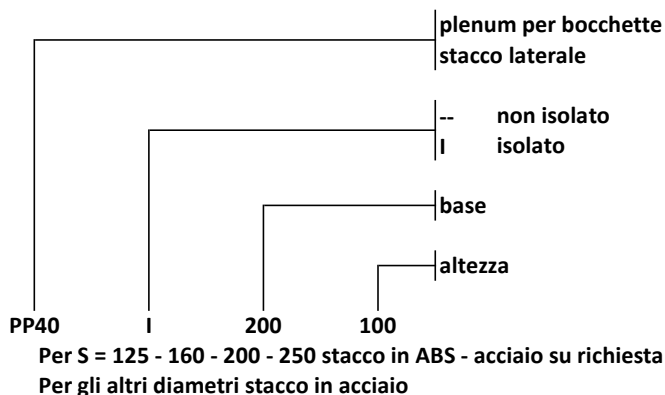
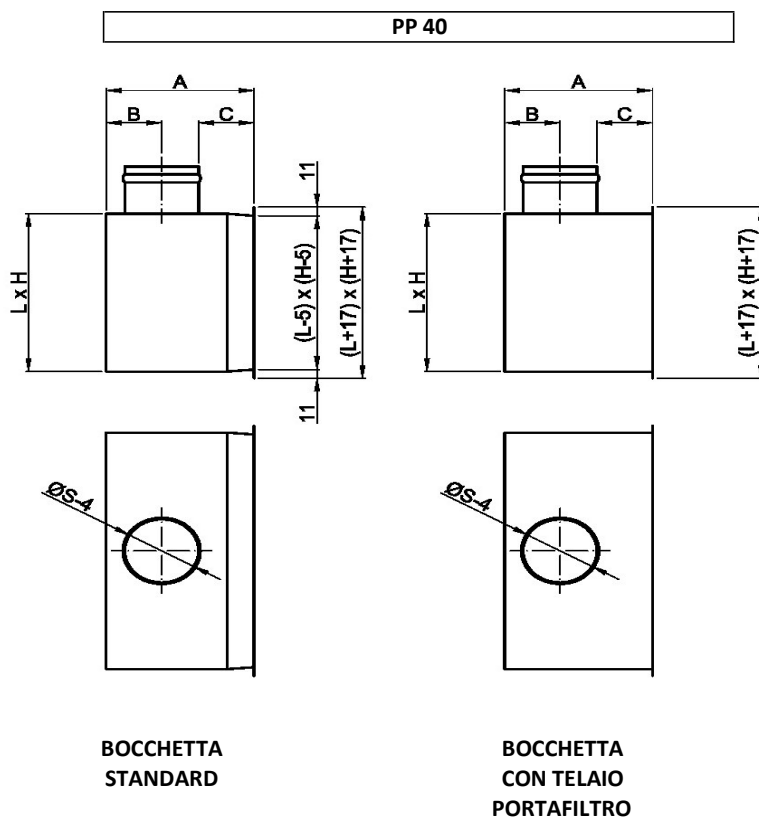



SERRANDE DI TARATURA

SERIE SC

GENERALITA' CARATTERISTICHE TECNICHE

GENERALITA' E CARATTERISTICHE :

Le serrande di taratura a contrasto della serie SC sono applicabili ai prodotti UF KG UM UR GI KN e CR-KN.

Il fissaggio avviene per mezzo di clips speciali e brevettate, progettate sia per il fissaggio della serranda sulla bocchetta che per il montaggio della stessa sul proprio controtelaio.

Le serrande della serie SC sono realizzate completamente in acciaio zincato e dispongono di un meccanismo per il movimento simultaneo ed a contrasto di tutte le alette.

Il meccanismo, una semplice piastrina longitudinale vincolata a tutte le alette, viene mossa da un nottolino ruotabile con un cacciavite.

L'attenta progettazione, l'assemblaggio curato e scrupoloso, nonché la qualità dei particolari ne fanno un accessorio

Serranda di taratura a contrasto: dimensioni realizzabili in soluzione unica

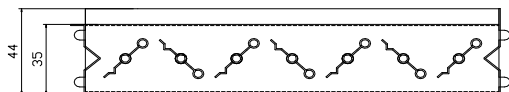
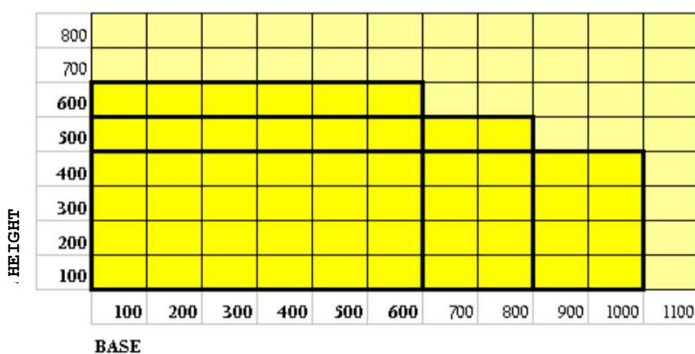

Serranda di taratura a contrasto - ingombri

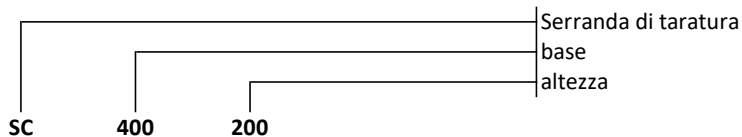
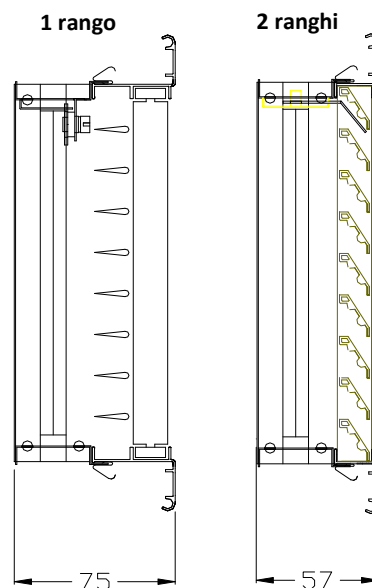



CONTROTELAI PER BOCCHETTE DI MANDATA E DI RIPRESA

SERIE
UTC

GENERALITA'

GENERALITA'

I controtelai per bocchette serie UTC costituiscono una robusta base di appoggio per le clips di fissaggio delle bocchette di mandata e di ripresa. Vengono impiegati quando si preveda la periodica rimozione delle bocchette stesse per attività quali pulizia canali, ispezione, cambio filtri e simili.

I controtelai serie UTC possono essere installati sia sul fianco di canali in lamiera sia su pareti in muratura. Dispongono infatti di linguette sollevabili per l'aggrappaggio al legante della parete e di una cornice, che verrà poi completamente nascosta dalla cornice della bocchetta, per il fissaggio tramite viti o rivetti alla parete del canale.

L'uso del controtelaio sul fianco del canale in lamiera consente di utilizzare bocchette con fissaggio a clips anziché a viti, e dunque di eseguire le successive operazioni di rimozione e reinstallazione con la massima semplicità e senza uso di utensili.

L'uso del controtelaio su pareti in muratura garantisce un numero praticamente illimitato di rimozioni e reinstallazioni senza mai danneggiare o usurare il bordo del foro ricavato nella parete stessa, ottenendo così un posizionamento sempre preciso e sicuro.

CARATTERISTICHE TECNICHE

I controtelai serie UTC sono costituiti da quattro elementi costruiti in lamiera di acciaio al carbonio zincato collegabili tra loro senza uso di utensili. Gli elementi sono completamente intercambiabili, il particolare sistema di collegamento evita infatti la distinzione tra elementi orizzontali e verticali o tra elementi destri e sinistri.

Come evidenziato dall'illustrazione, la sede di montaggio del controtelaio dovrà essere maggiorata di 5mm rispetto alle dimensioni nominali della bocchetta.

MISURE REALIZZABILI

Le misure realizzabili di ciascun elemento vanno dalla minima di 100mm fino alla massima di 1400mm a cadenza di 50mm.

Tutte le misure speciali sono comunque realizzabili a richiesta. Componendo le diverse dimensioni si possono quindi realizzare tutti i formati che si desiderano.

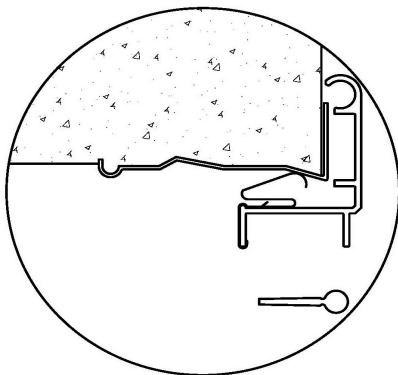
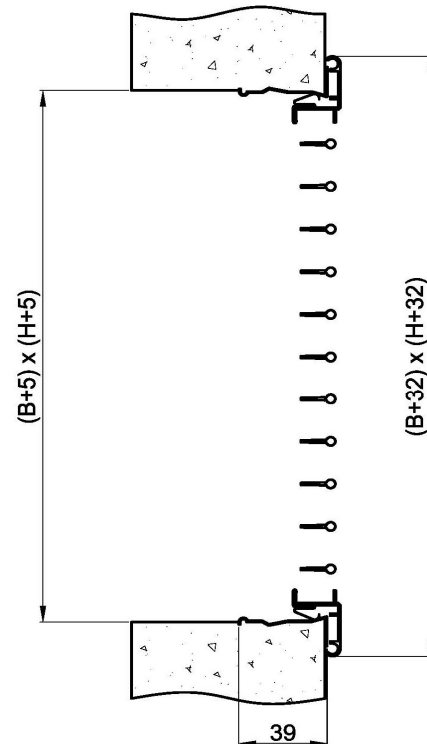

Montaggio con bocchetta a singola deflessione

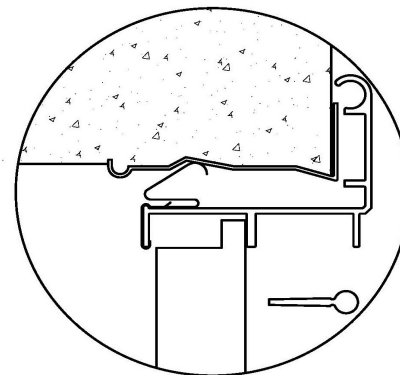

Montaggio con bocchetta a doppia deflessione



CONTROTELAI PER BOCCHETTE DI MANDATA E DI RIPRESA

SERIE
UTC

GENERALITA'

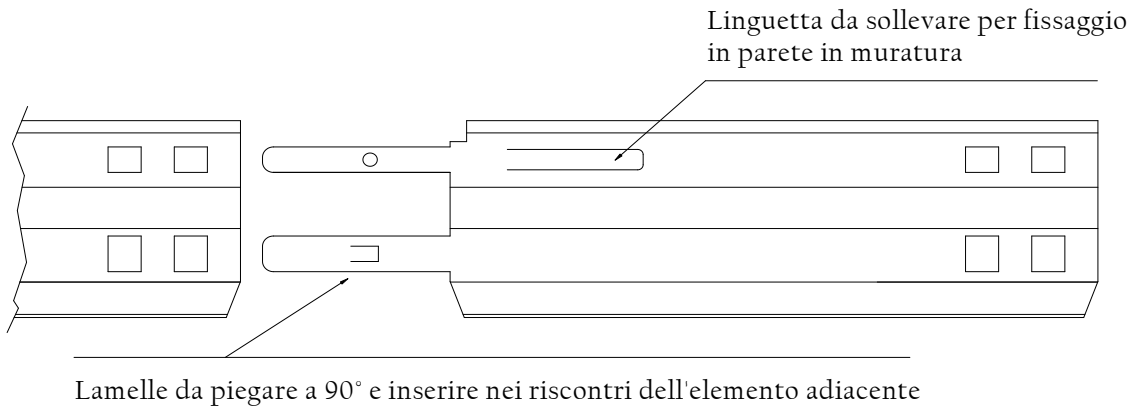

Particolare del sistema di aggancio tra gli elementi

Questo sistema consente di montare velocemente il controltaio anche in fase di installazione.

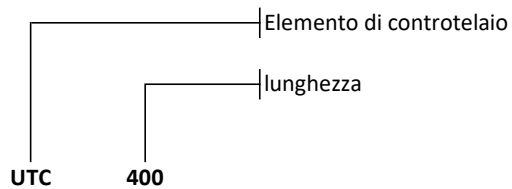

Esempio:

Per il controltaio di una bocchetta 400x200mm
ordinare:

UTC-400 - 2 pezzi

UTC-200 - 2 pezzi

Per il controltaio di una bocchetta 300x300mm
ordinare:

UTC-300 - 4 pezzi